

MANUAL  
**E-FOIL**

**EPIX**

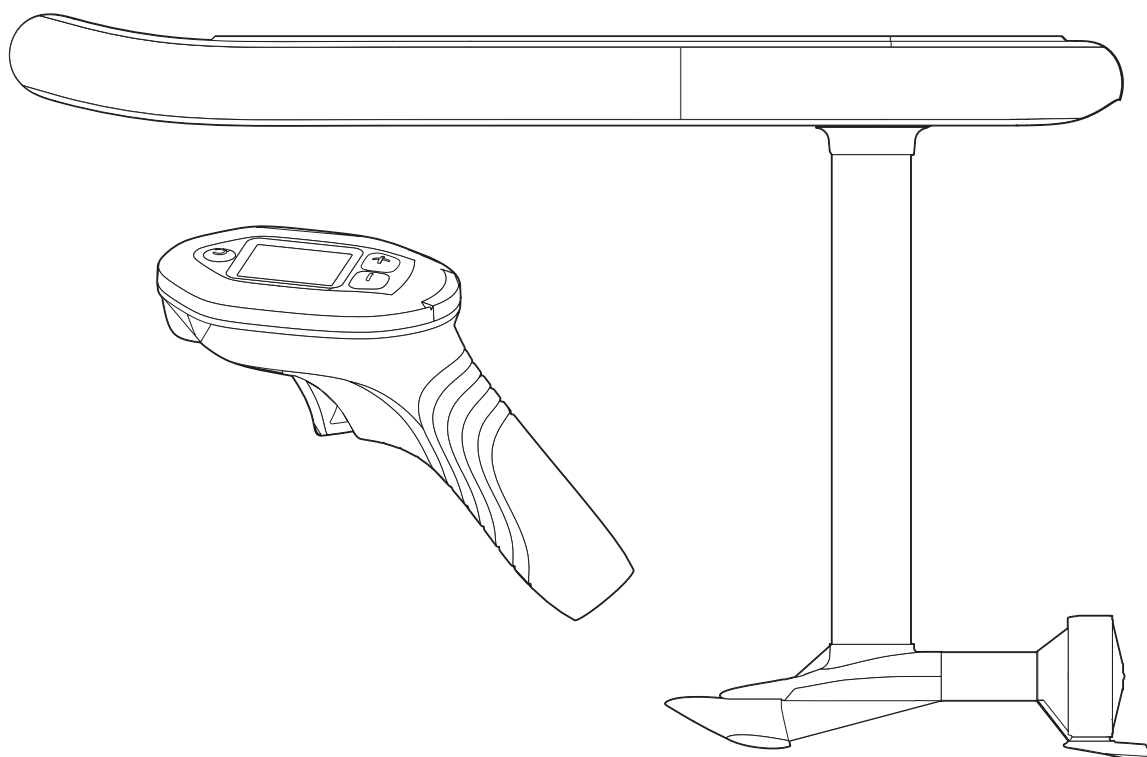

**EPIX**

*Thanks for purchasing!*

MANUAL  
**E-FOIL**  
[ **EPIX** ]

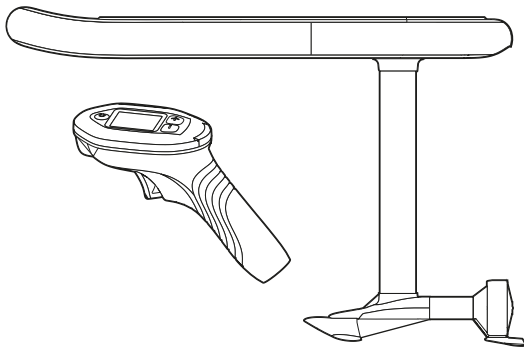

**JOBE** 

638826001

**A** 

**WARNING**

**B** 

**UNBOXING**

**C** 

**ASSEMBLY**

**D** 

**OPERATION**

**E** 

**MAINTENANCE**







**TECH. DOC**



**SPECS**



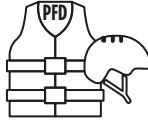



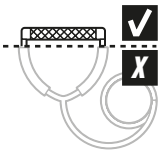

## PERSONAL SAFETY

**A.1**

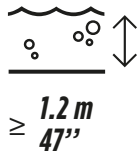
|  |  |  |   |  |   |
|--|--|--|---|--|---|
| <br> | <p>KEEP OUT OF REACH OF CHILDREN AND USERS UNDER 18 YEARS OF AGE</p> | <br> | <p>WEAR APPROVED PROTECTIVE EQUIPMENT</p> | <br> | <p>PROPELLER AND MOVING PARTS CAN CAUSE SERIOUS INJURY. KEEP CLEAR AT ALL TIMES</p> |
|--|--|--|---|--|---|



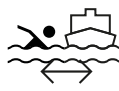





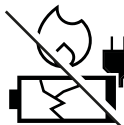

## RIDING & ENVIRONMENT

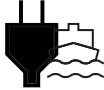
**A.2**

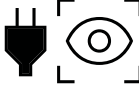
|  |   |  |   |   |  |
|--|---|--|---|---|--|
| <br>    | <p>DO NOT WRAP THE ROPE AROUND ANY BODY PART. USE THE HANDLE ONLY</p> | <br>    | <p>MINIMUM WATER DEPTH</p>                | <br> | <p>FALL AWAY FROM THE BOARD AND FOIL DURING A FALL</p> |
| <br> | <p>AVOID SWIMMERS SHALLOW WATER, DOCKS OR OBSTACLES</p>               | <br> | <p>USE BETWEEN 0–45°C (32–113°F) ONLY</p> |   |  |

## BATTERY

**A.3**

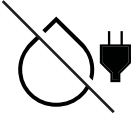
|  |   |  |                                      |  |  |
|--|---|--|--------------------------------------|--|--|
| <br> | <p>DO NOT CHARGE IF DAMAGED, SWOLLEN OR OVERHEATED</p>      | <br> | <p>DO NOT CHARGE ON YOUR BOAT</p>    | <br> | <p>DO NOT LEAVE UNATTENDED DURING CHARGING</p> |
| <br> | <p>DO NOT PLACE THE BATTERY IN FIRE OR NEAR OPEN FLAMES</p> | <br> | <p>USE ONLY THE SUPPLIED CHARGER</p> | <br> | <p>CHARGE OUTDOOR IN A DRY LOCATION</p>        |

## PACKAGE CONTENTS

**B.1**

**1**

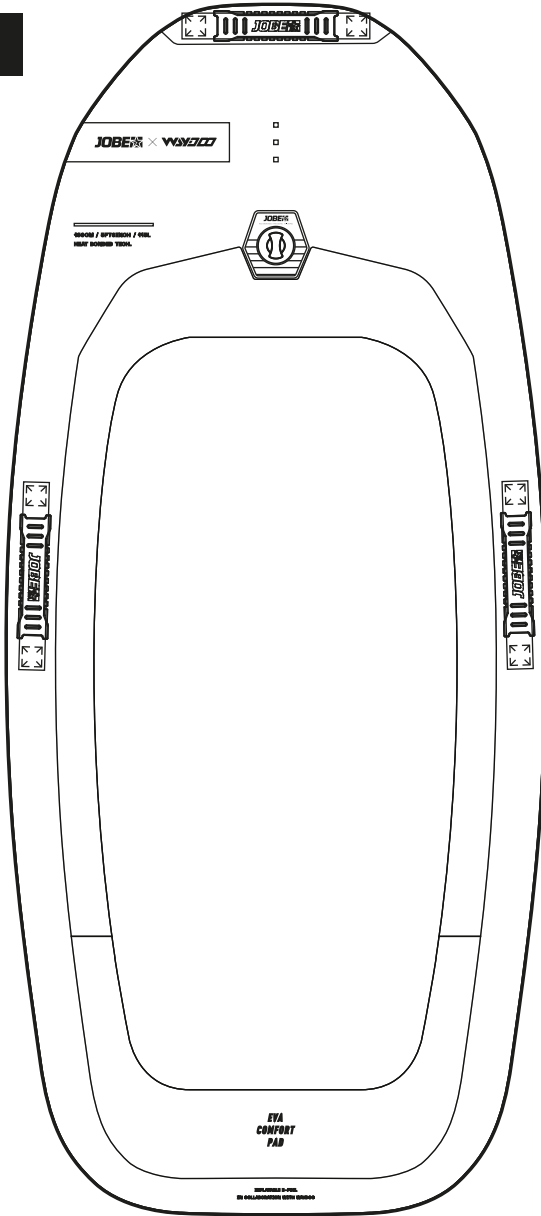

1x

**2**

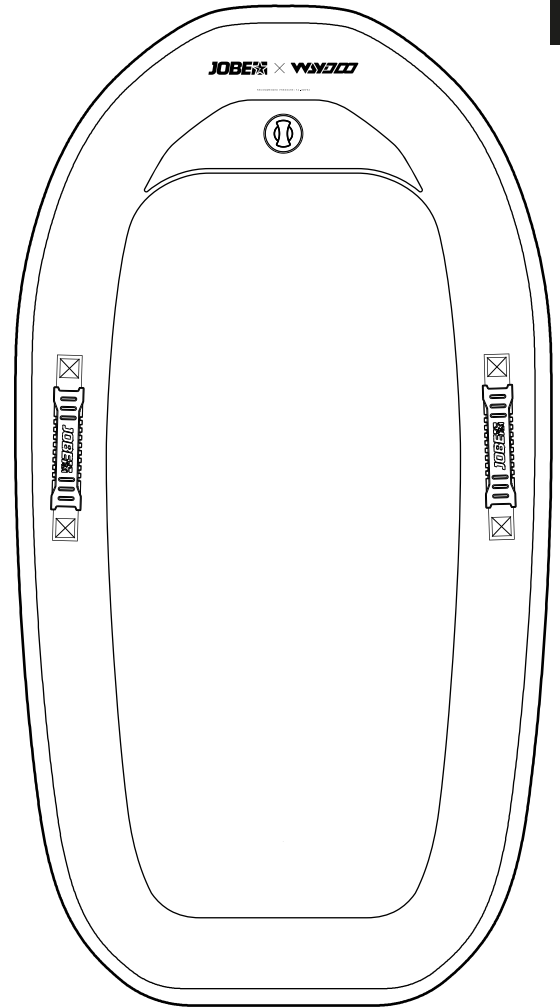

1x

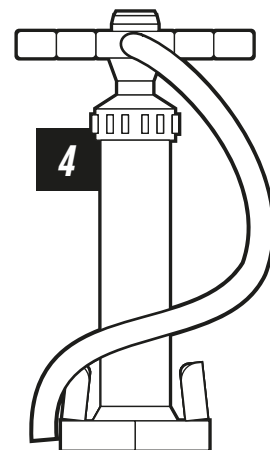
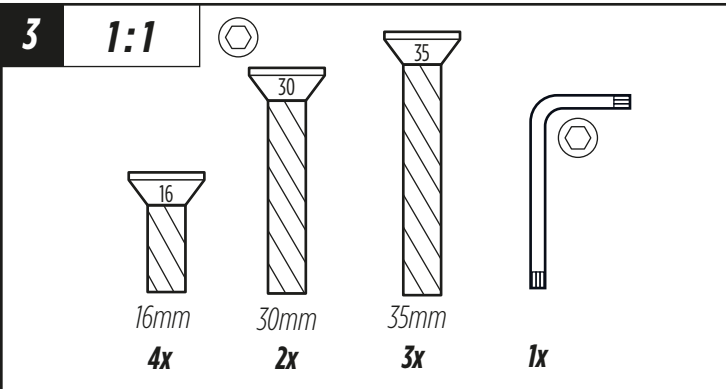

1x

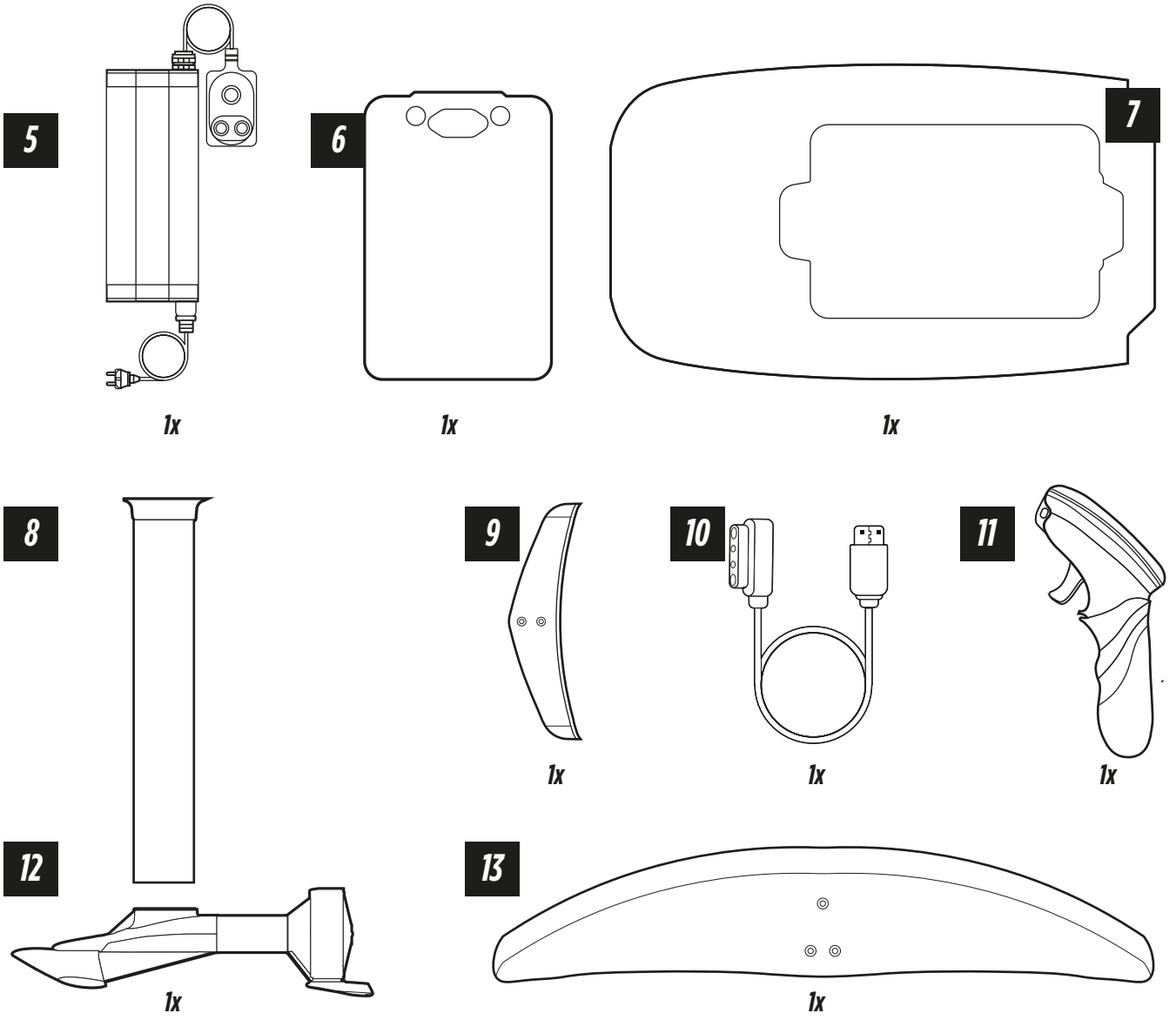

**BATTERY**

**B.2**

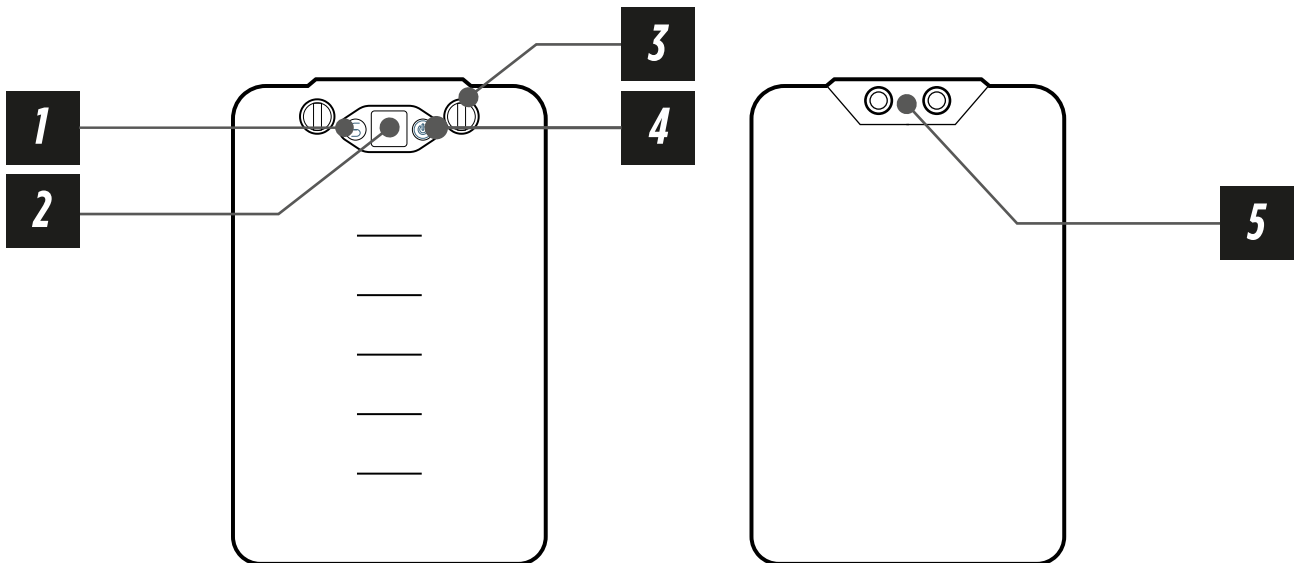

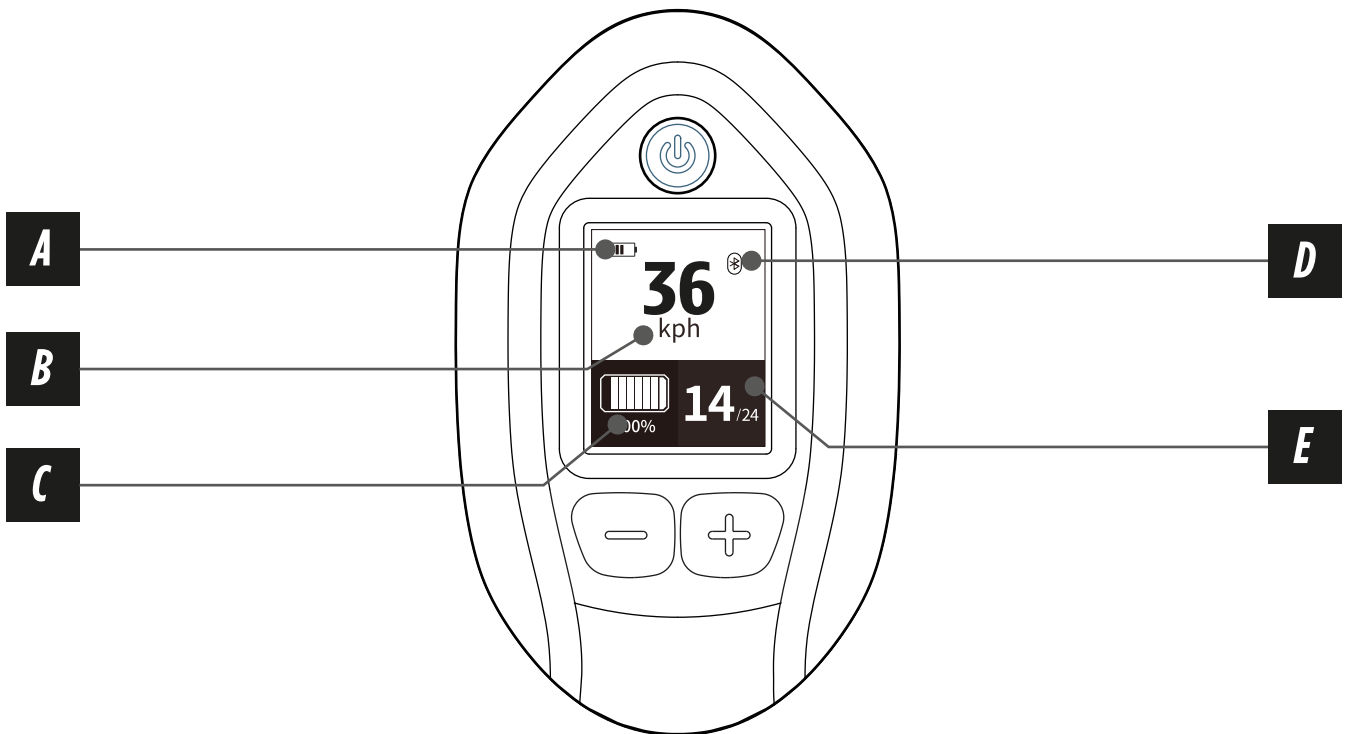
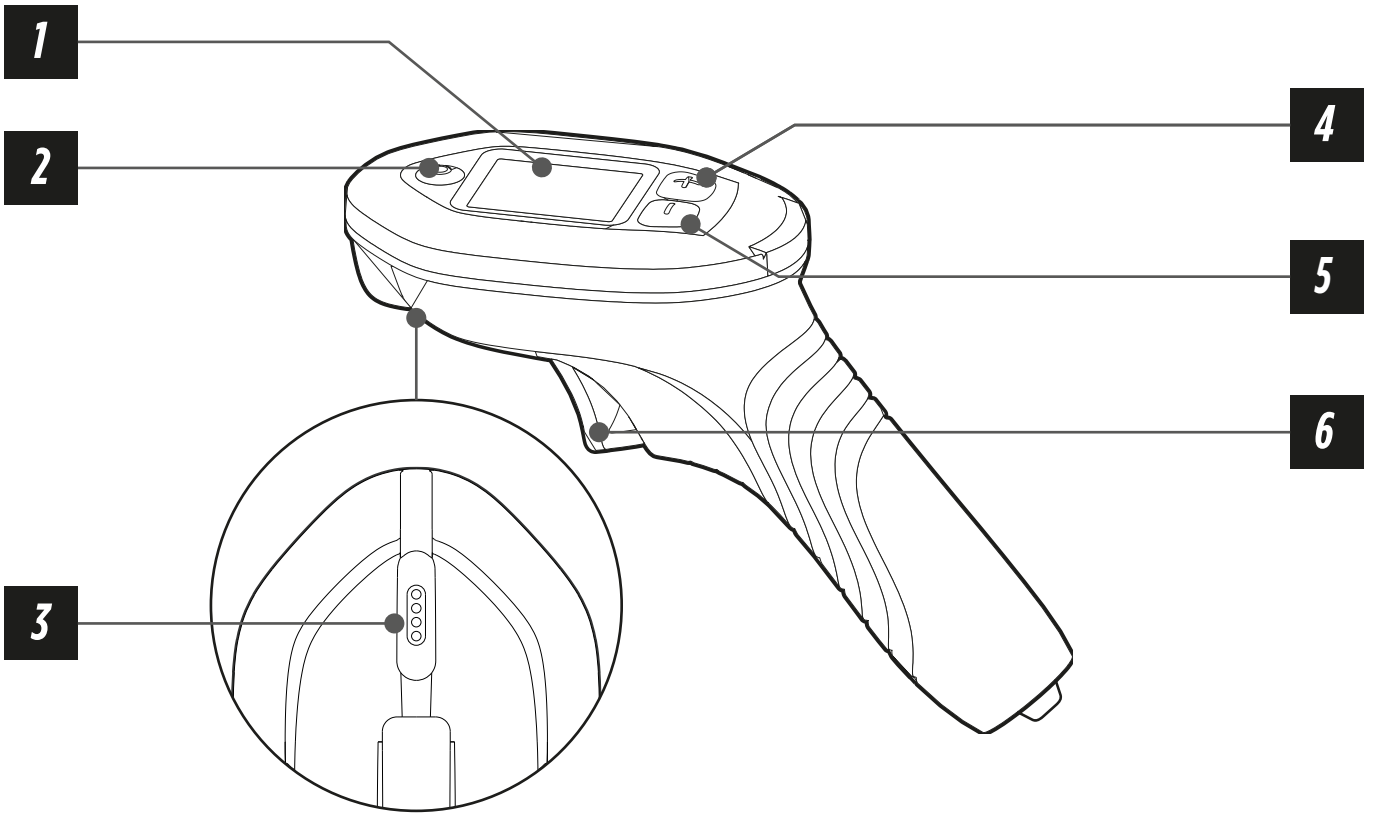



## TUBE & BOARD ASSEMBLY

C1

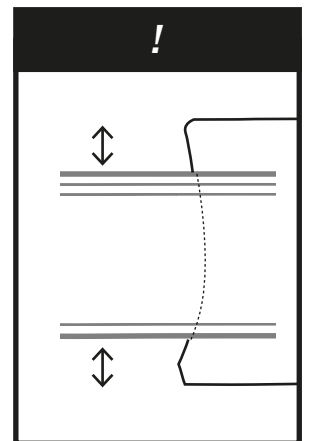
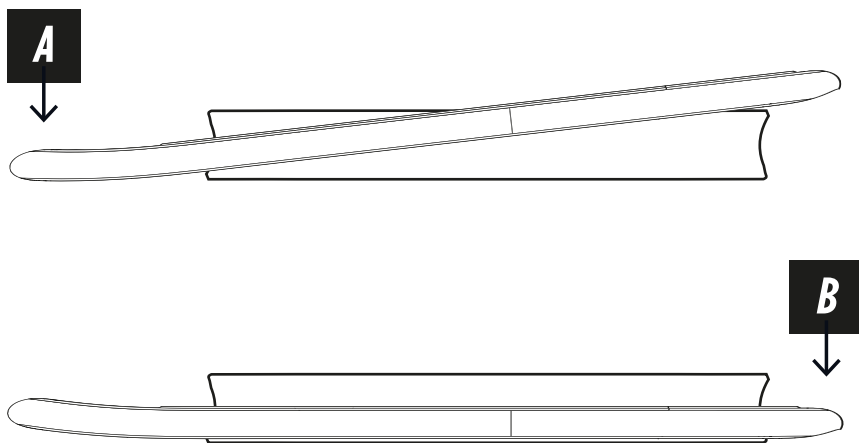
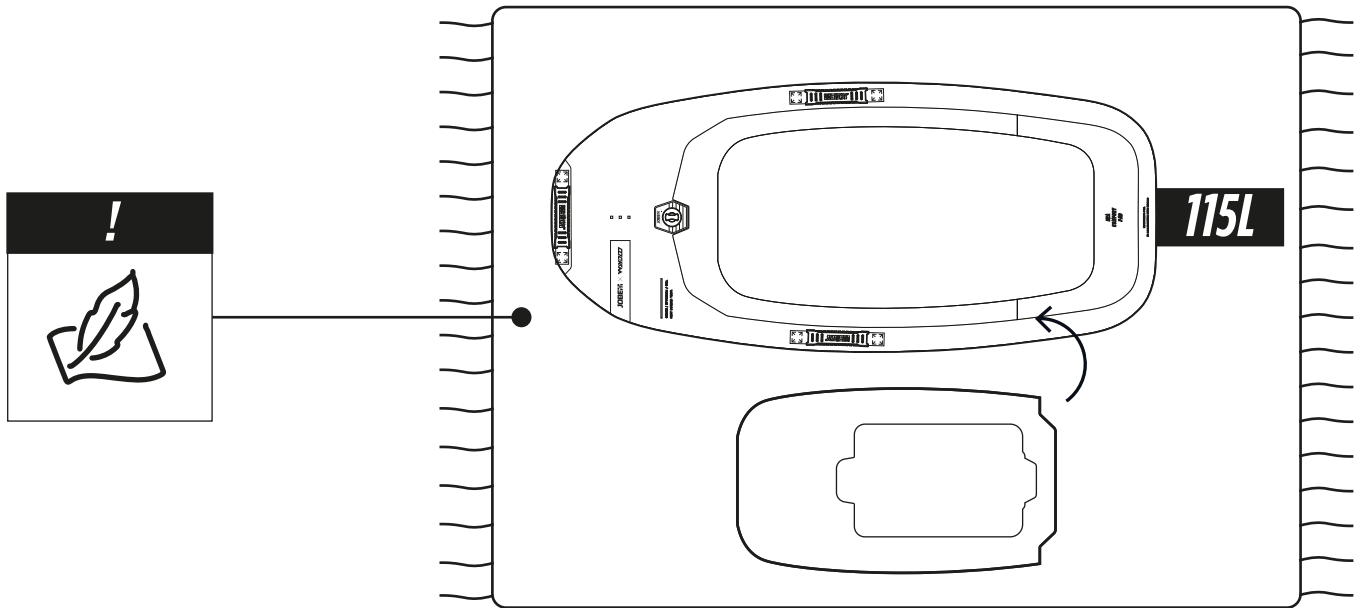

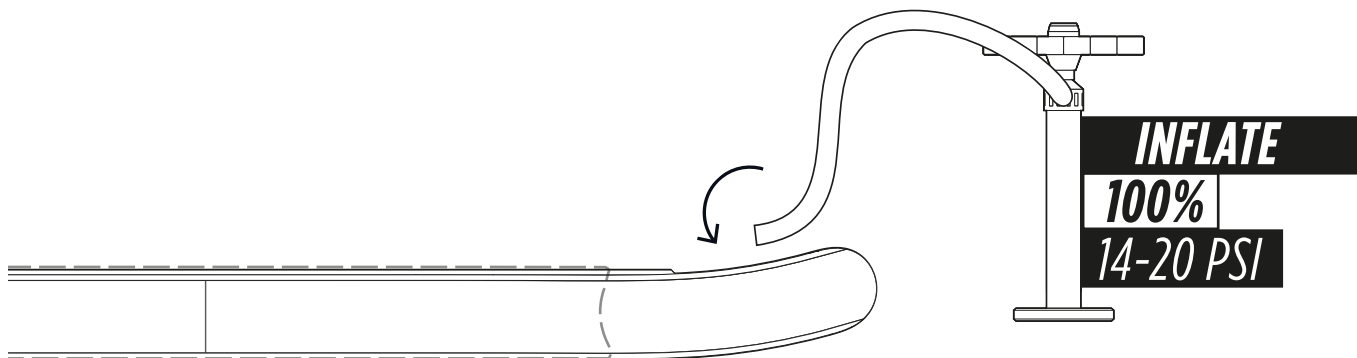

## BATTERY INSTALLATION

C.2

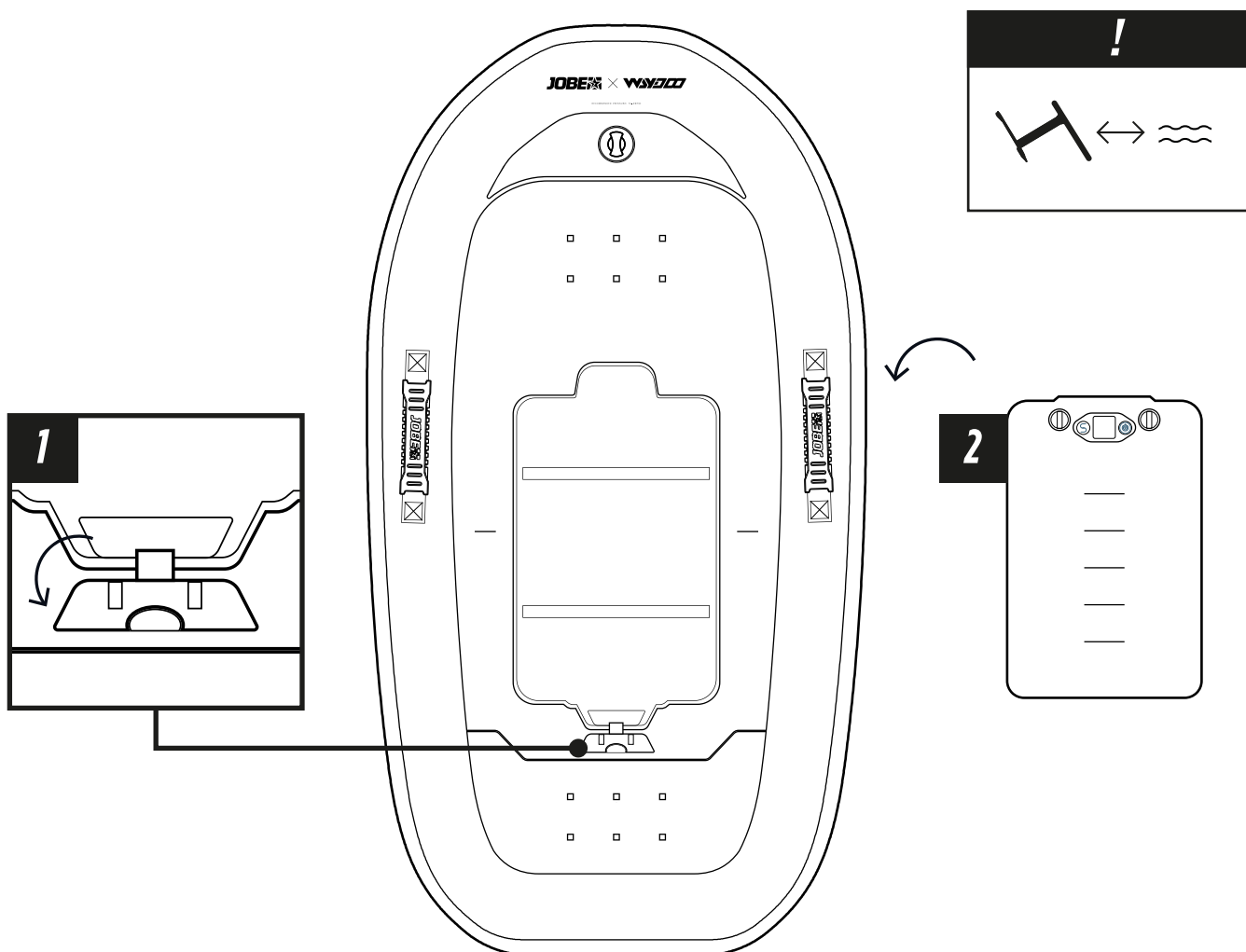

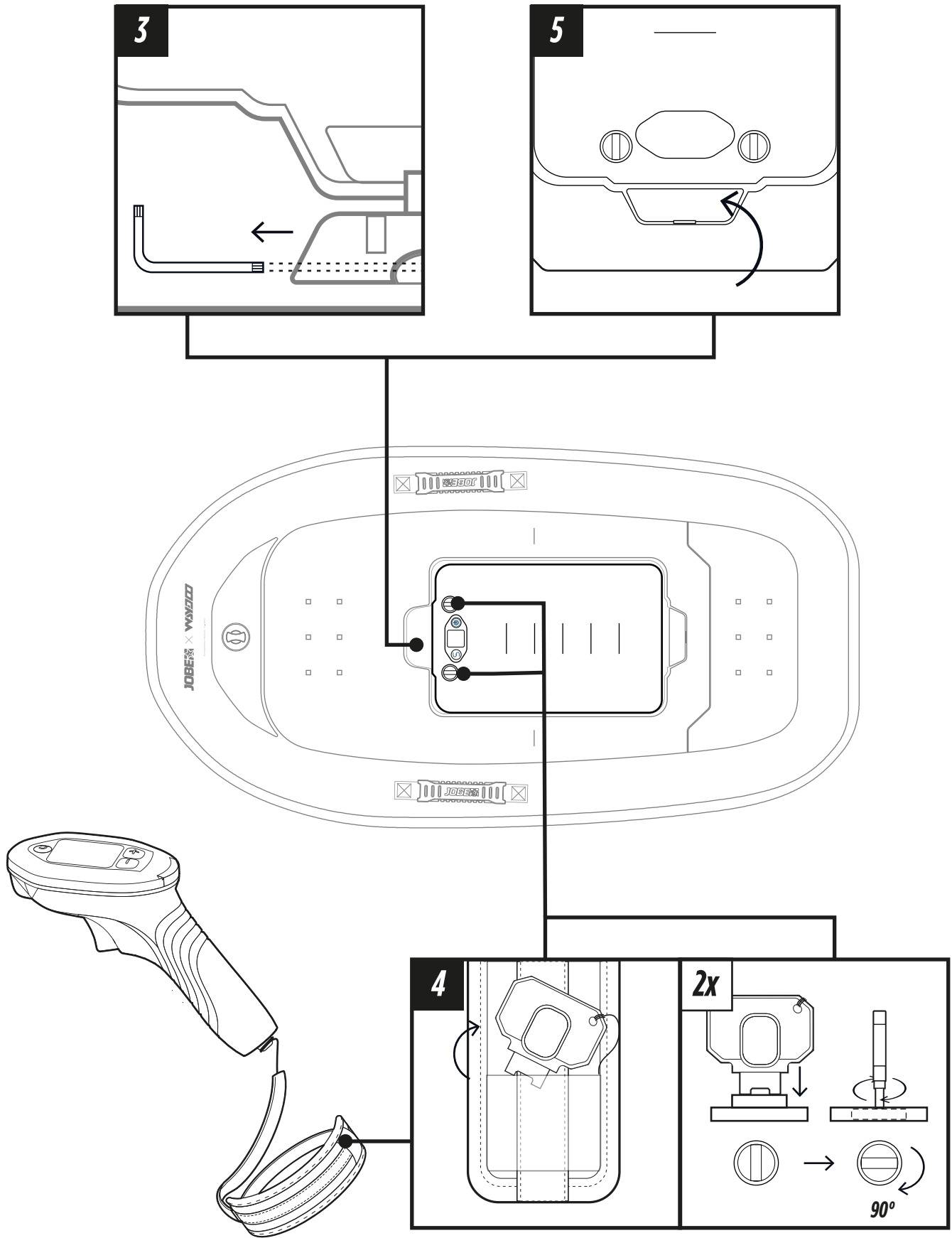

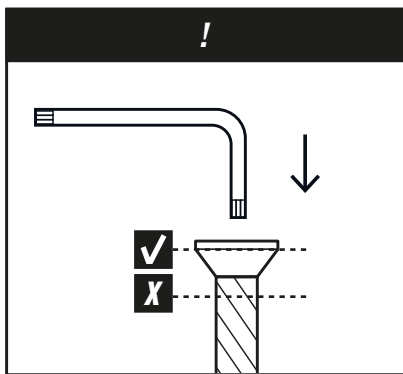

|          |              |          |              |
|----------|--------------|----------|--------------|
| <b>A</b> | <p>16 2x</p> | <b>B</b> | <p>30 2x</p> |
| <b>C</b> | <p>16 2x</p> | <b>D</b> | <p>35 3x</p> |

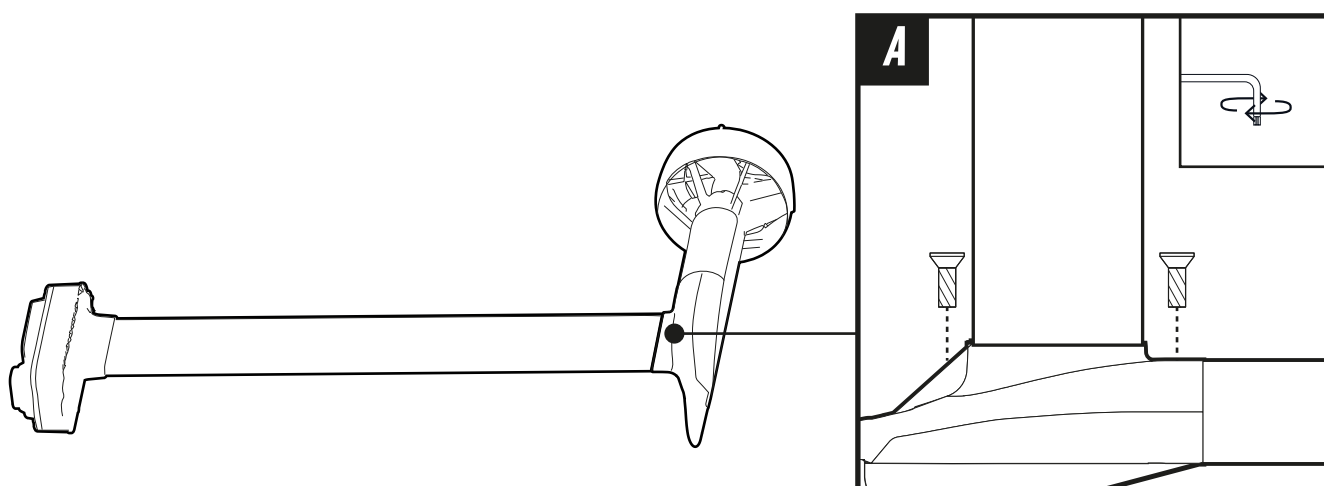
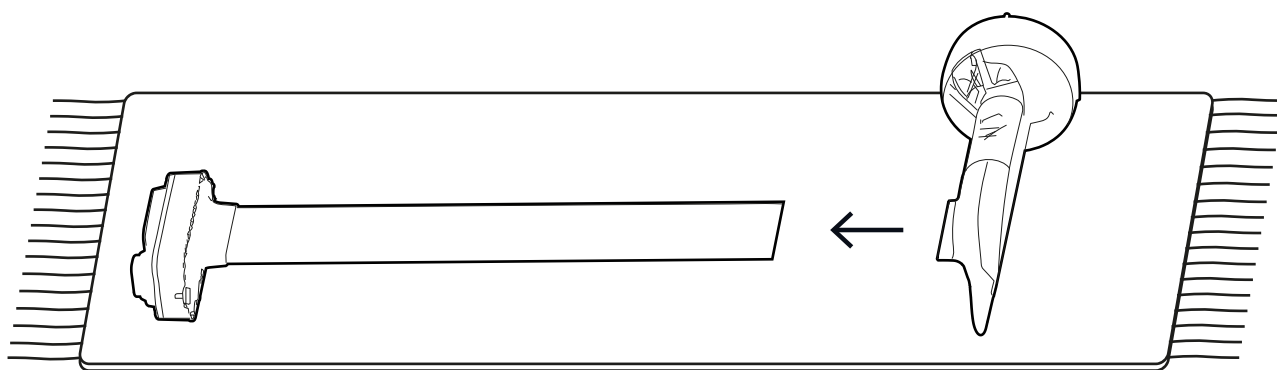

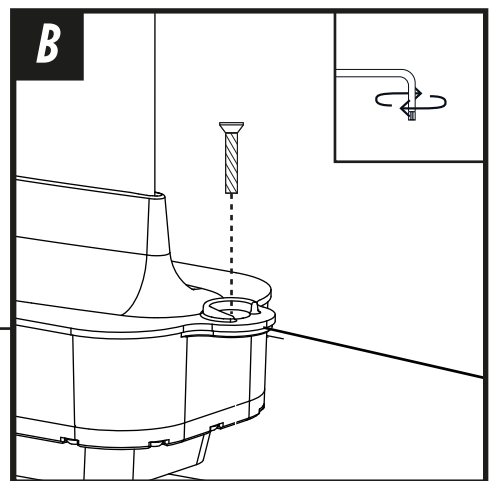
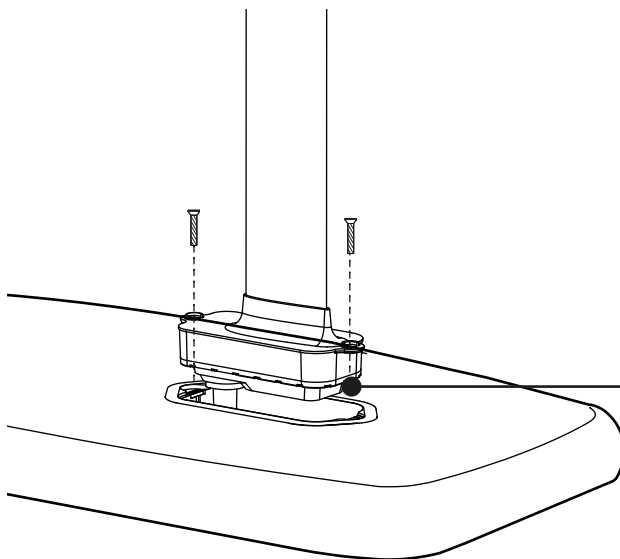
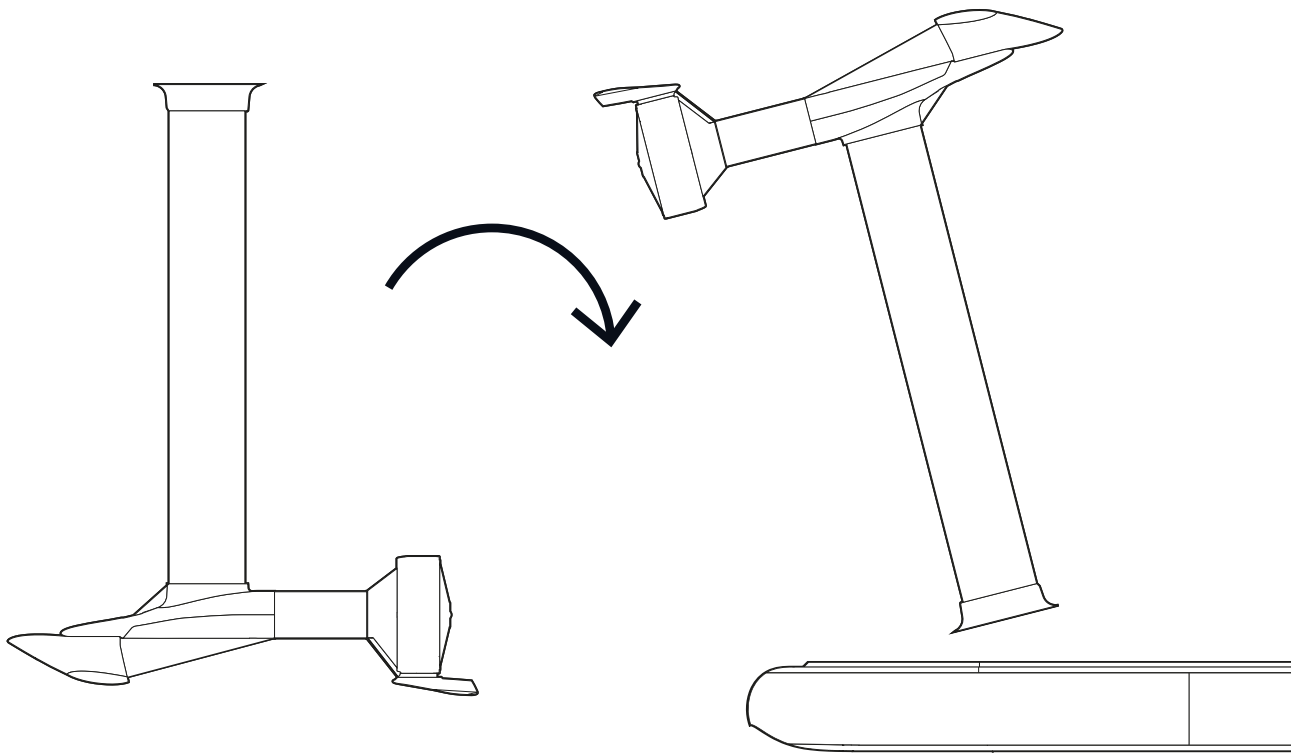

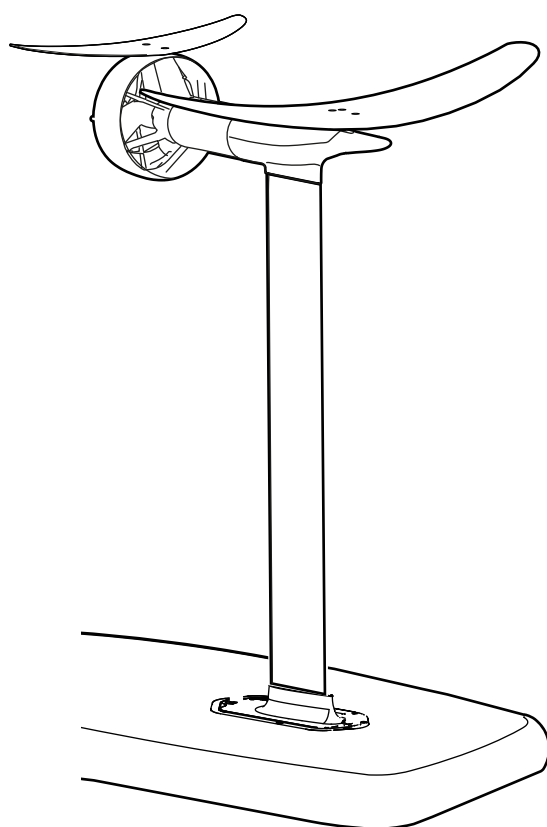
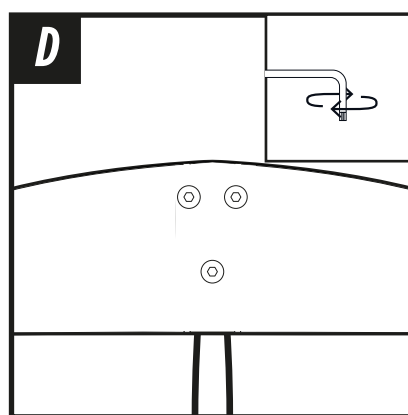
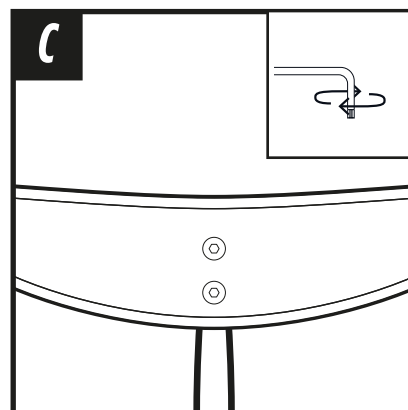
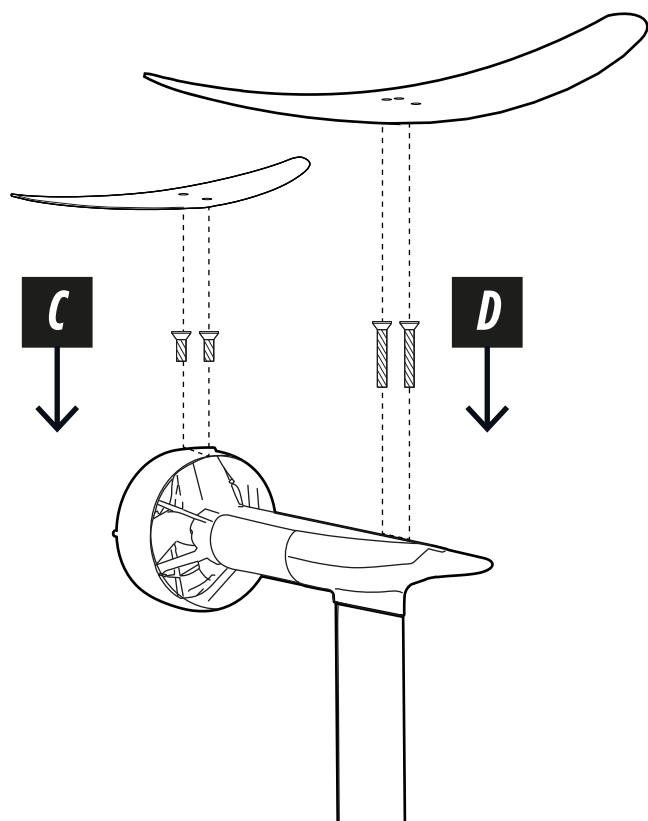

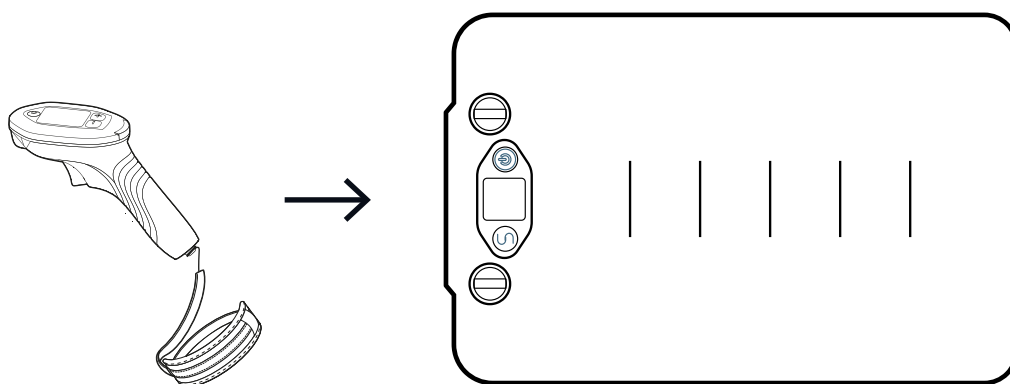
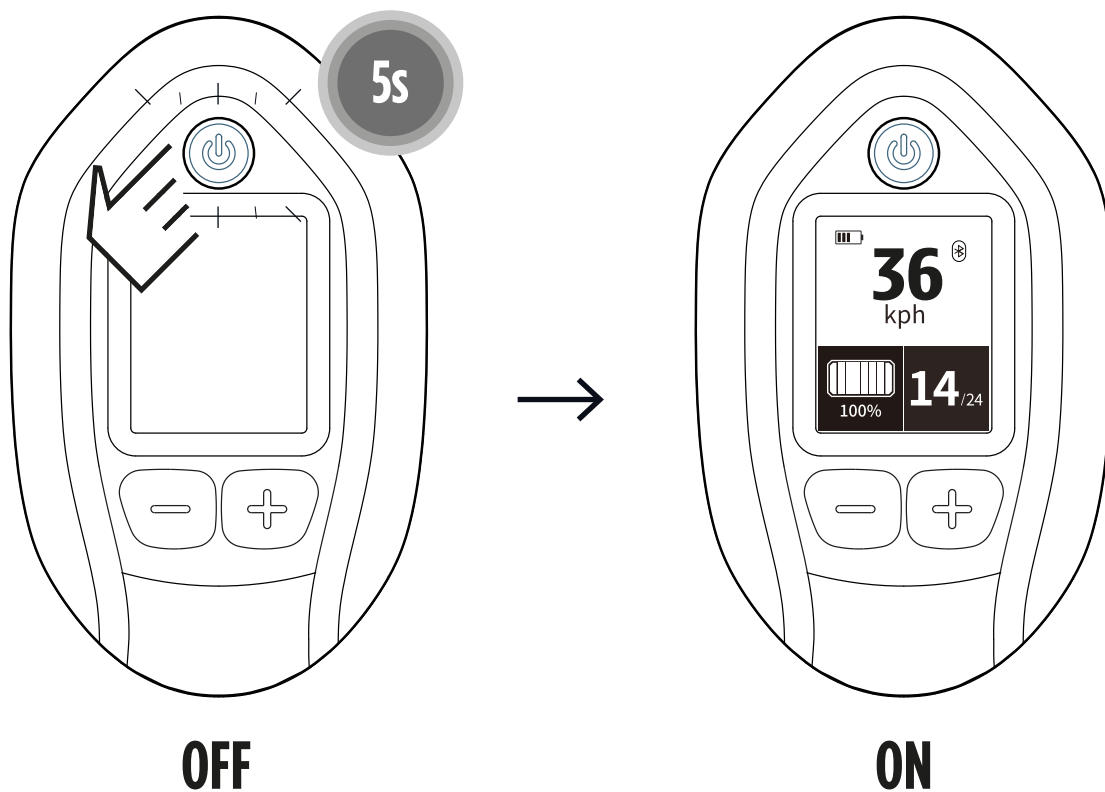

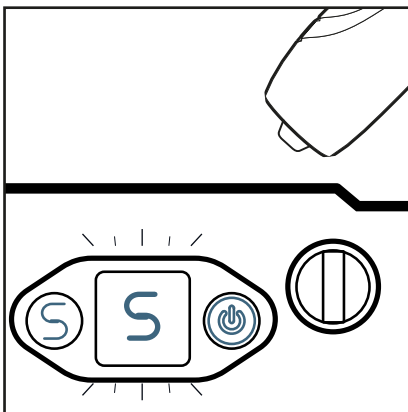
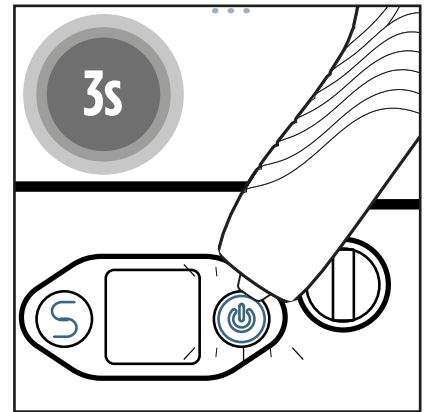
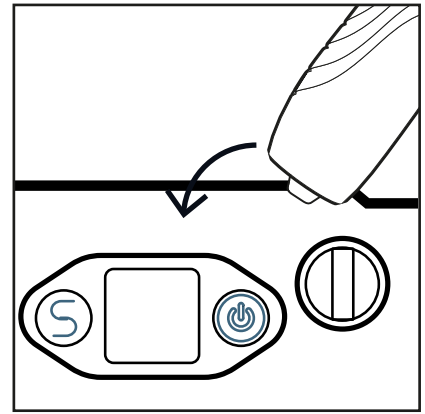
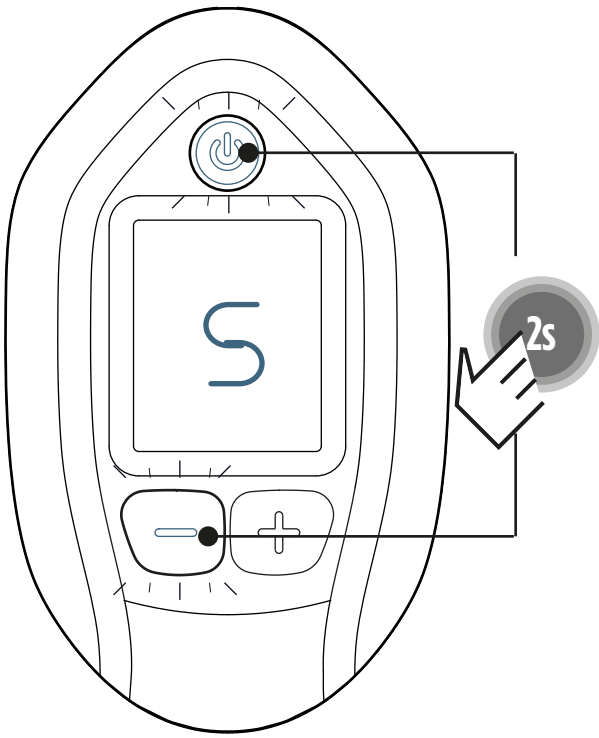

## CONTROLLER BASICS

D.1

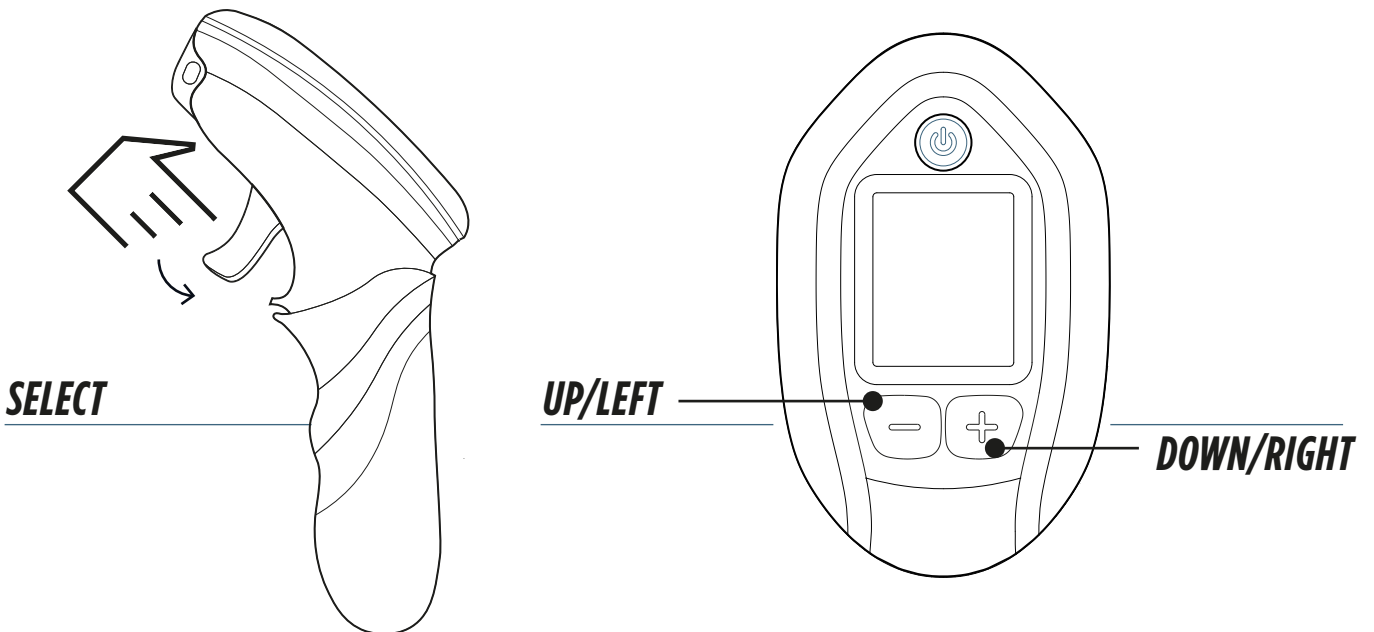
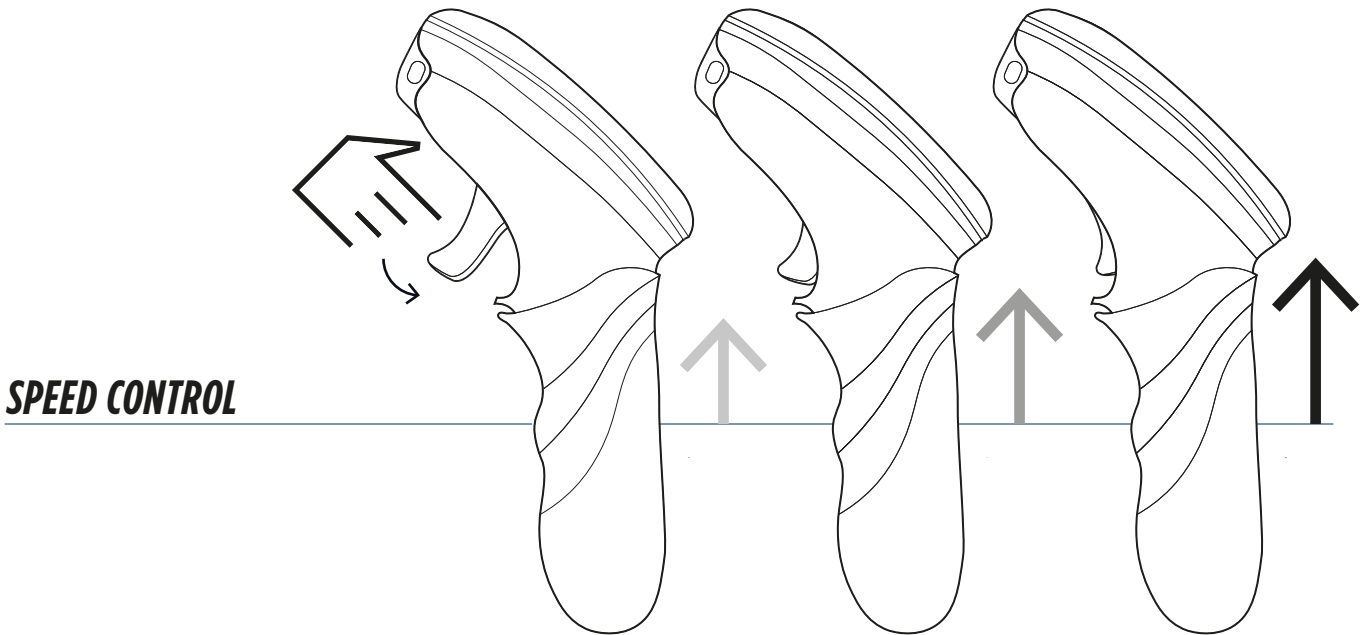

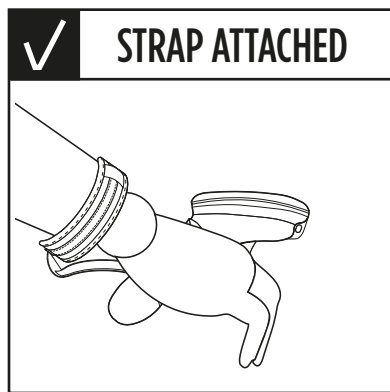
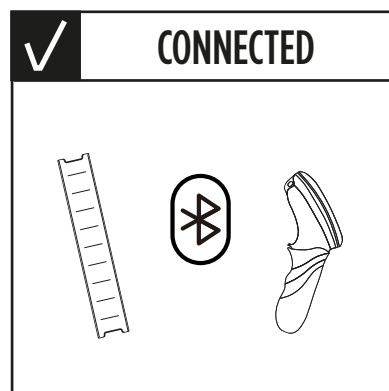
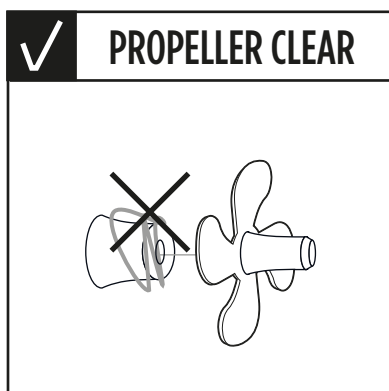
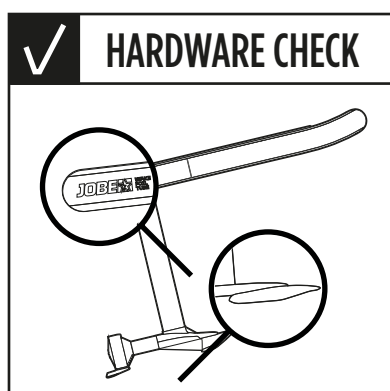
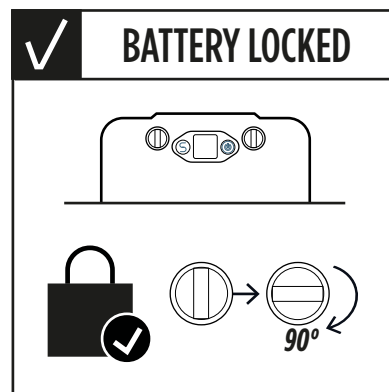
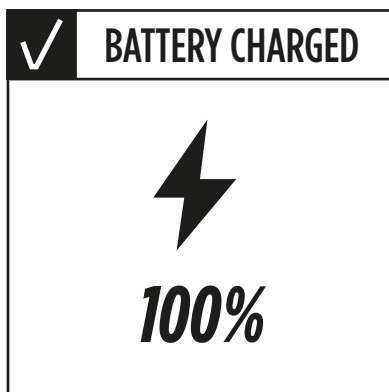
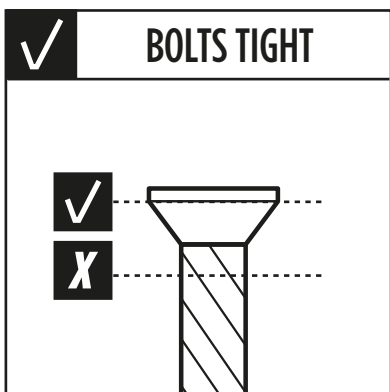

GEAR 1-4 ▶▶▶

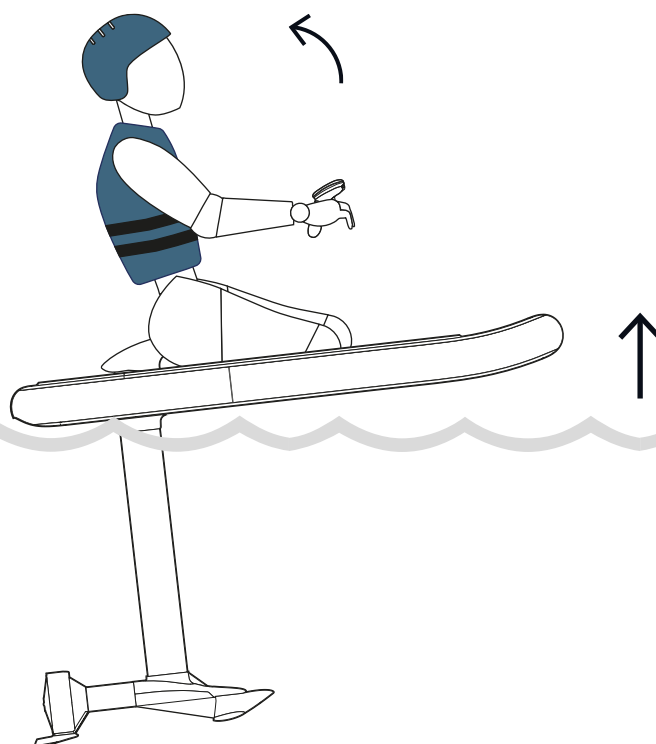
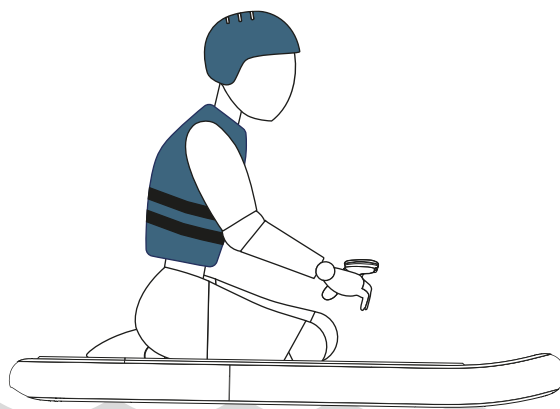
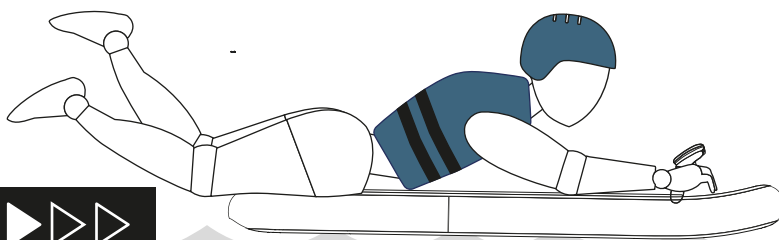

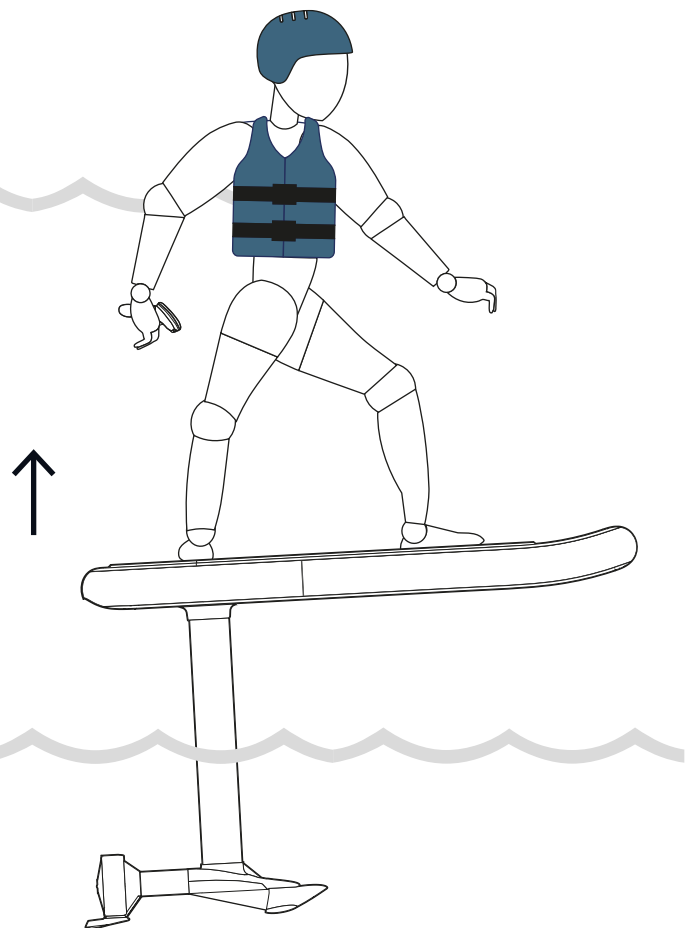
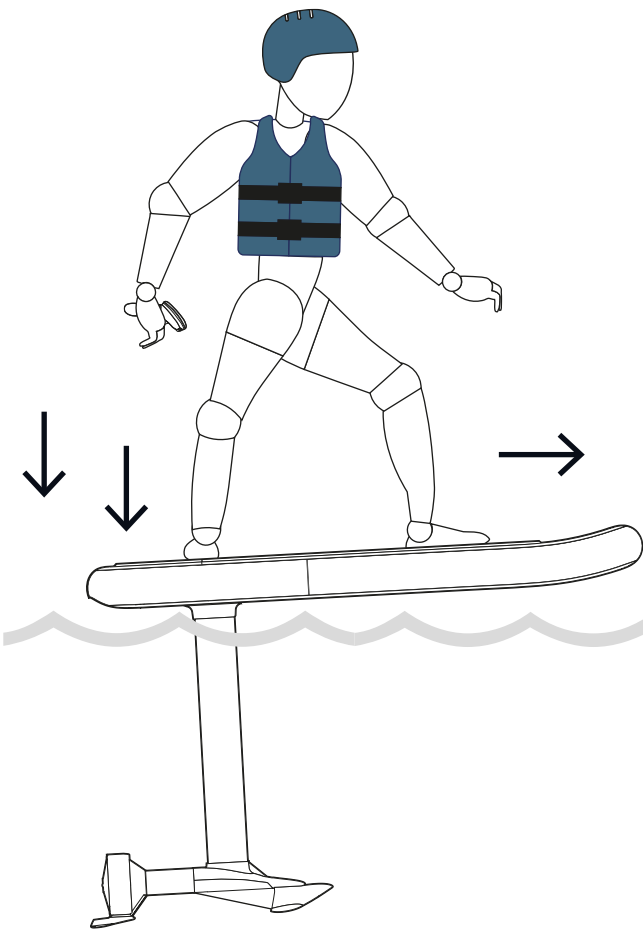
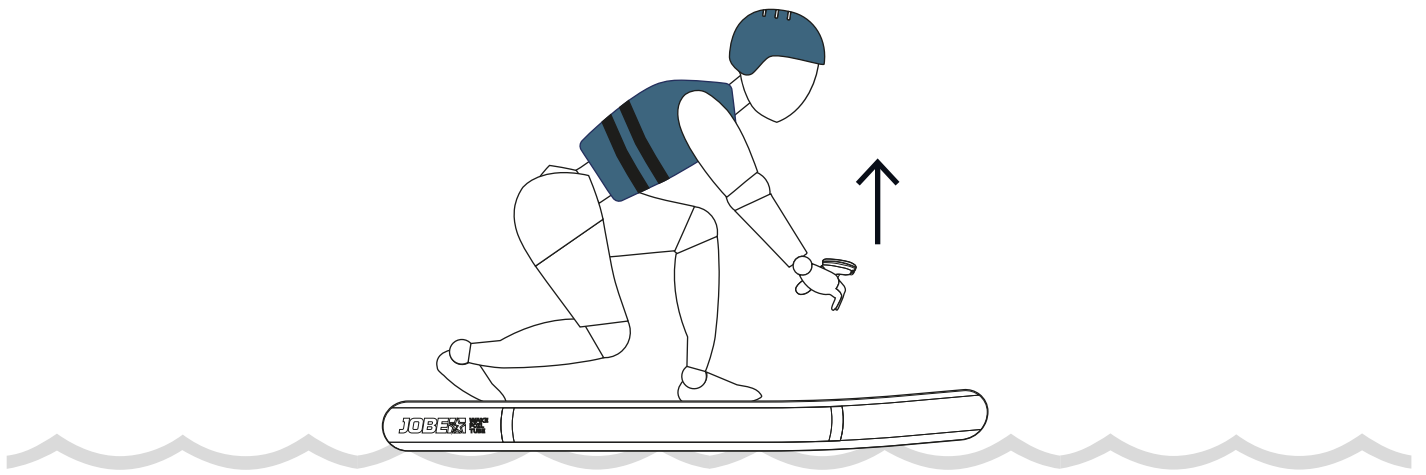

GEAR 5+ ▶▶▶

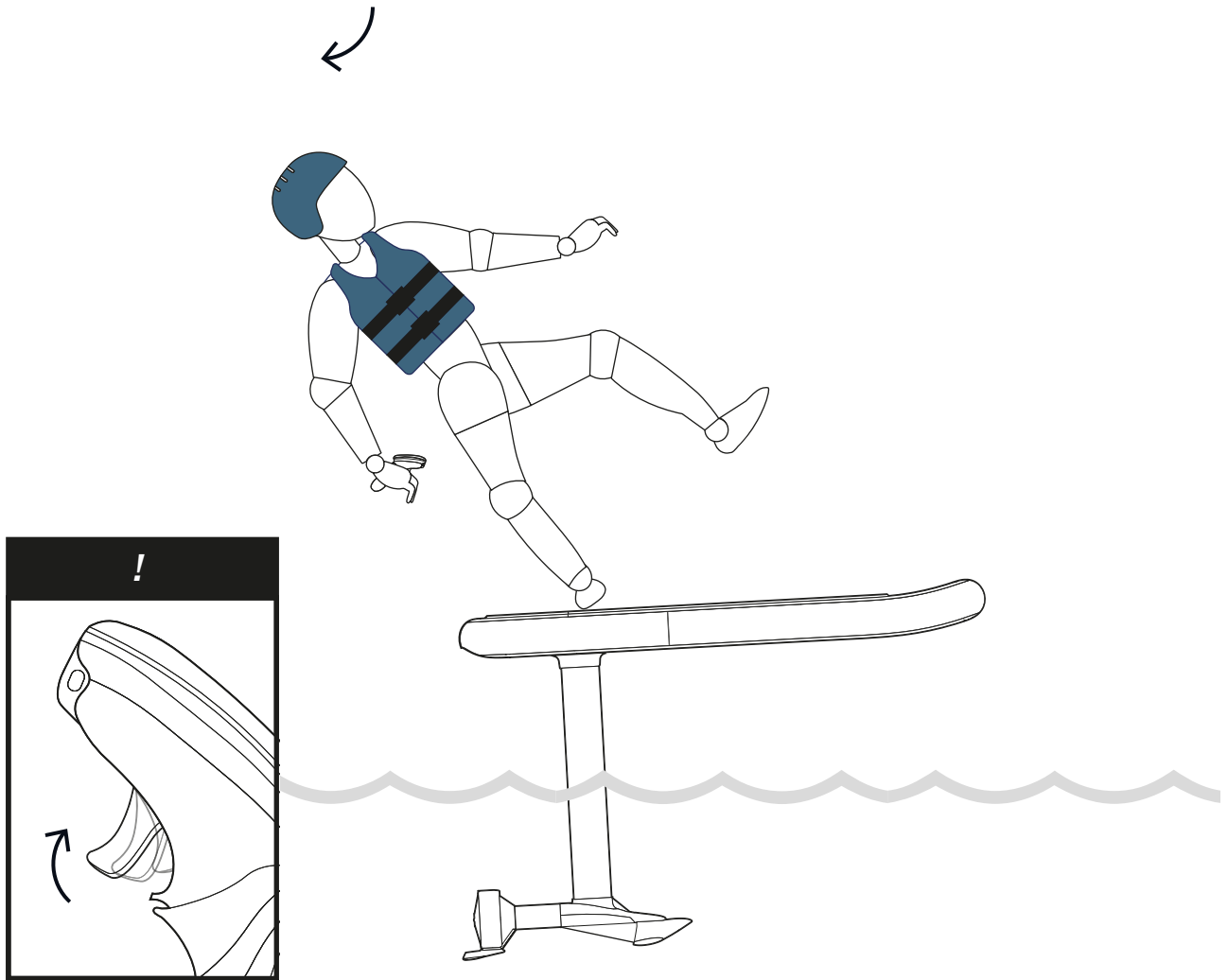

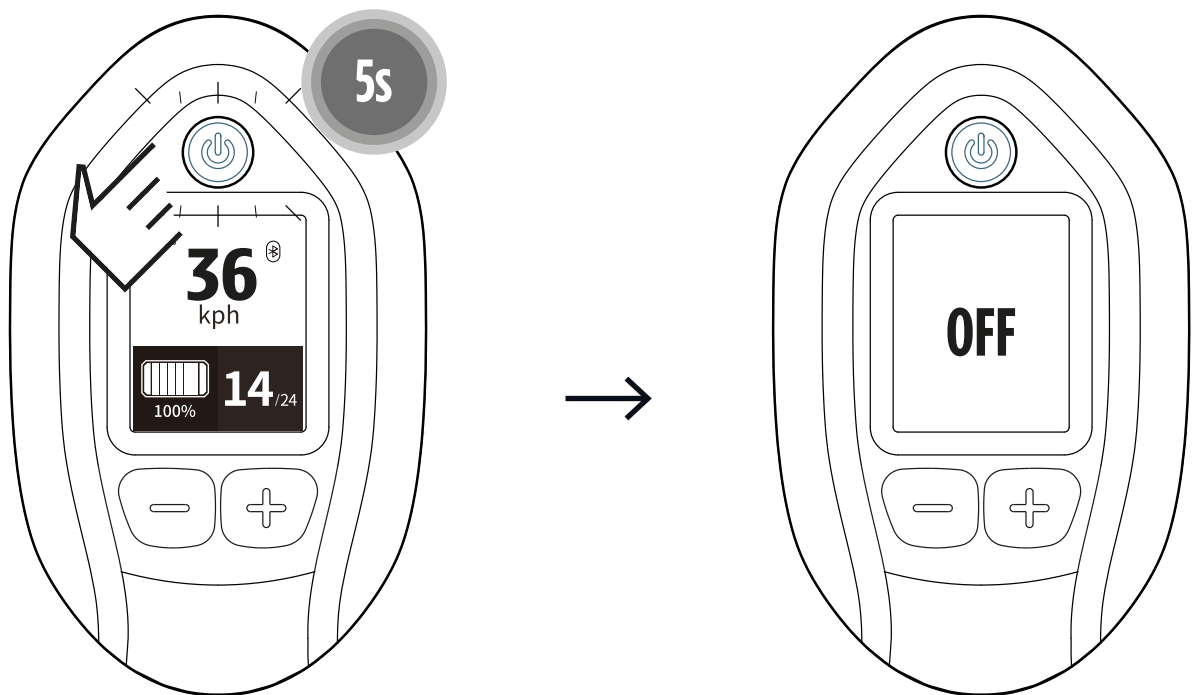
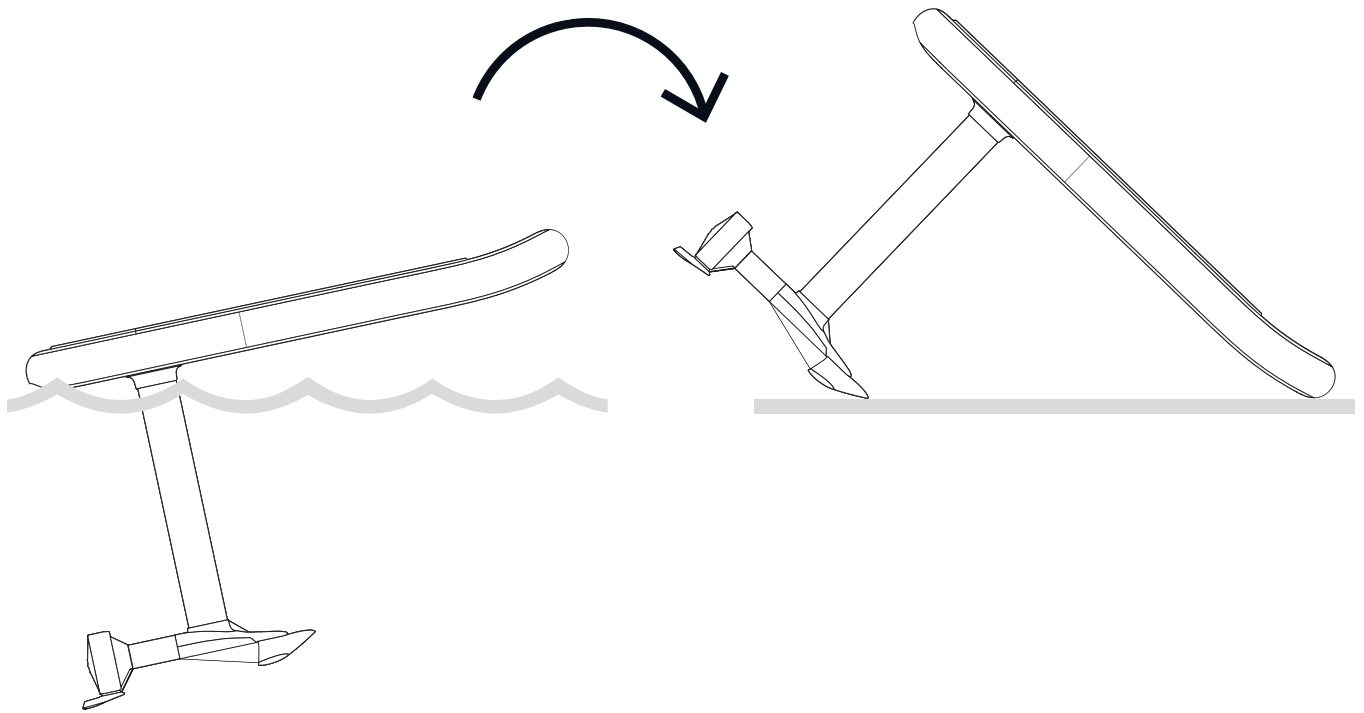

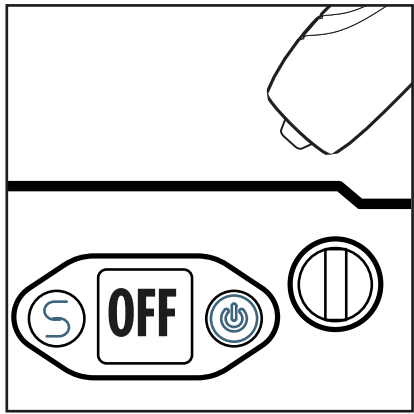
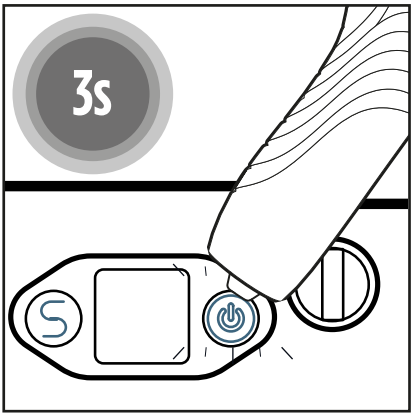
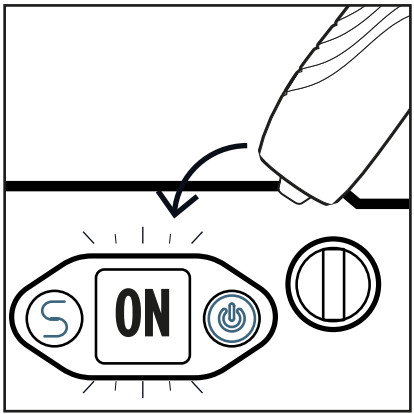
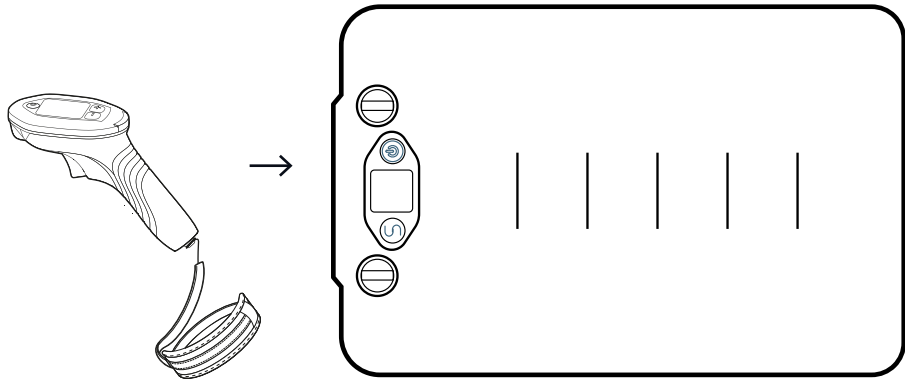

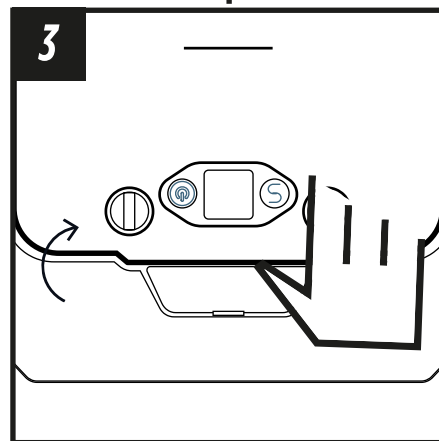
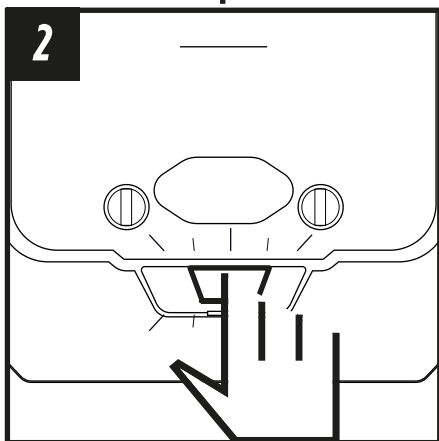
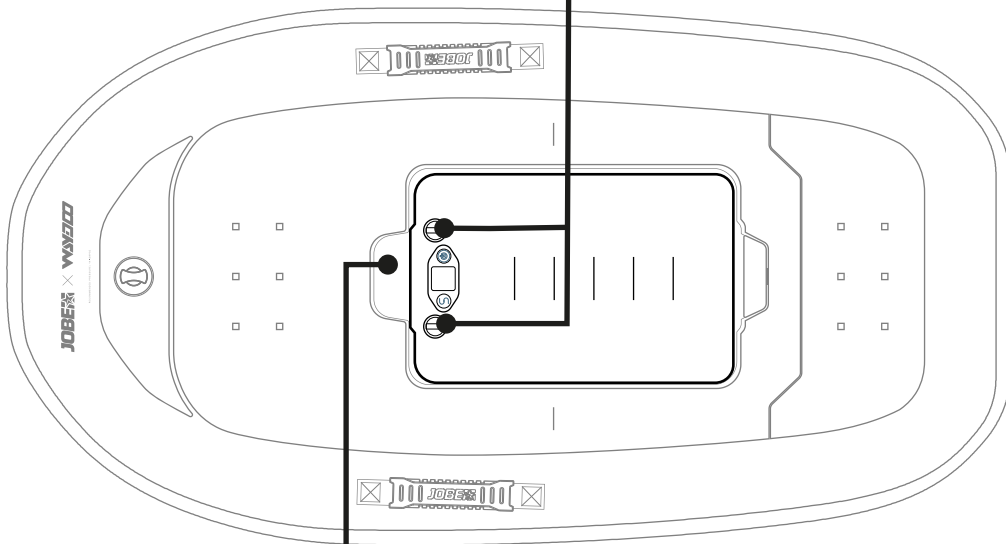
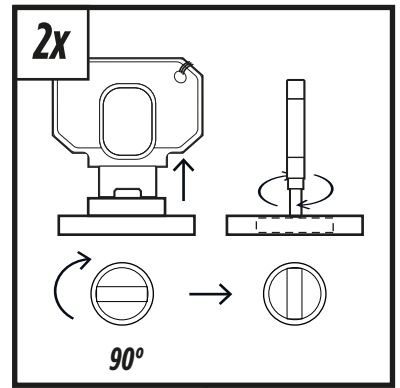
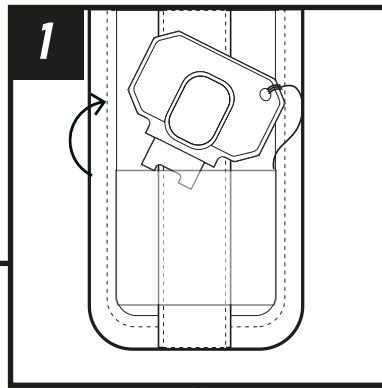
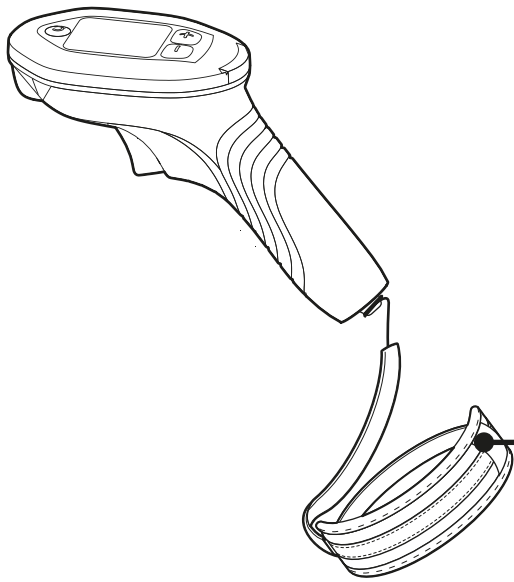

## CLEANING AND DRYING

E.1

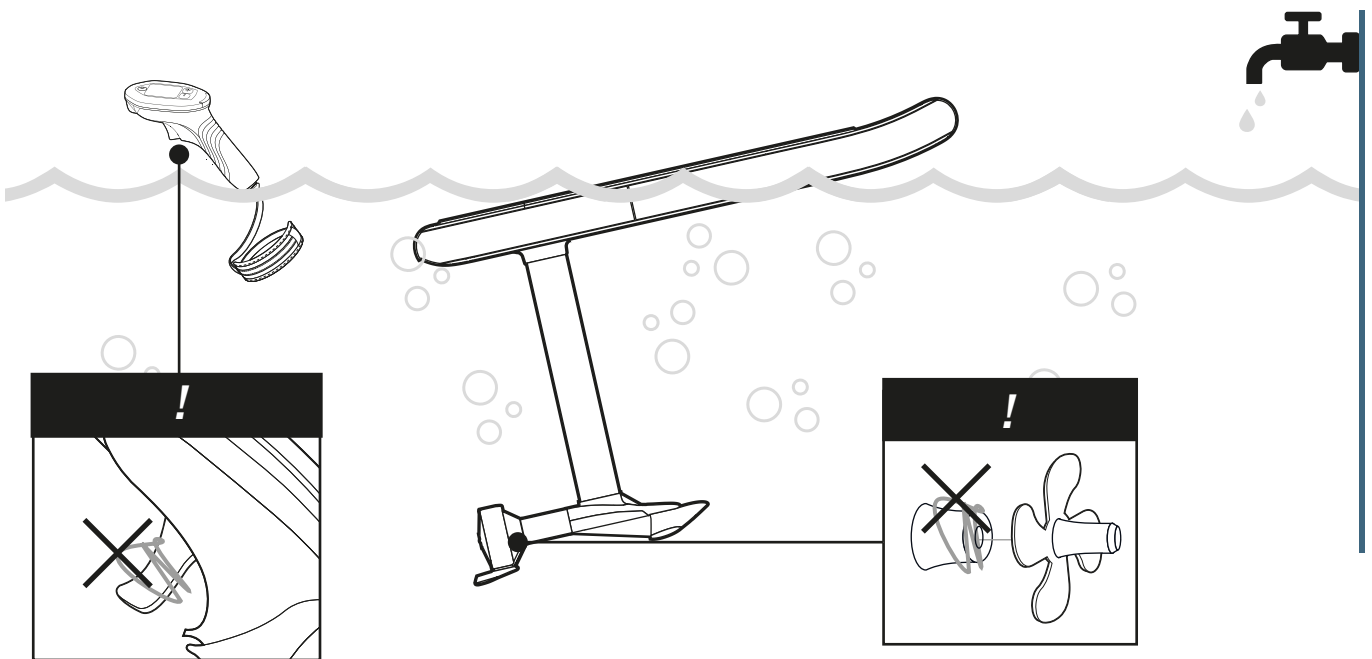
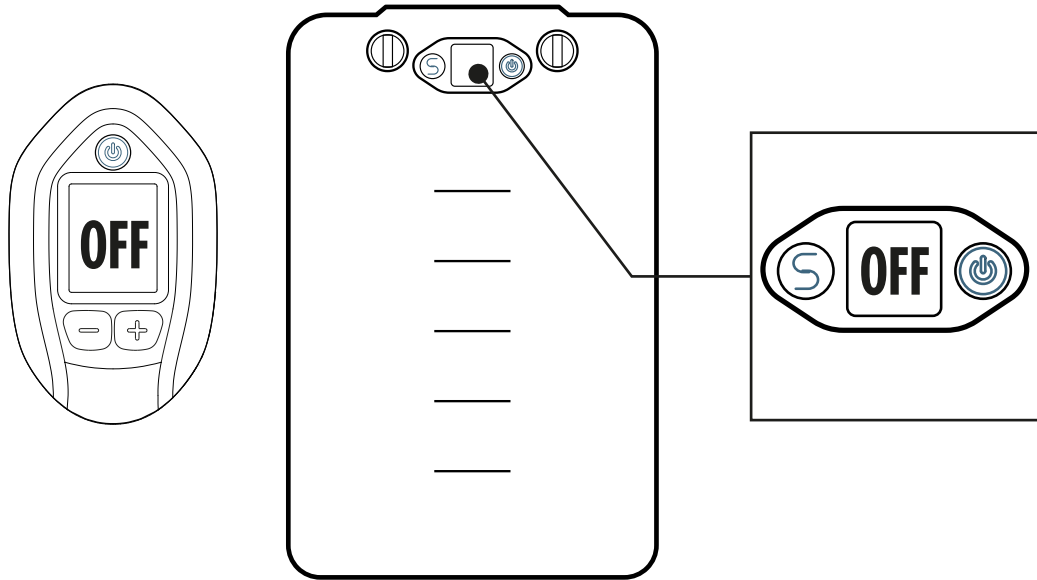

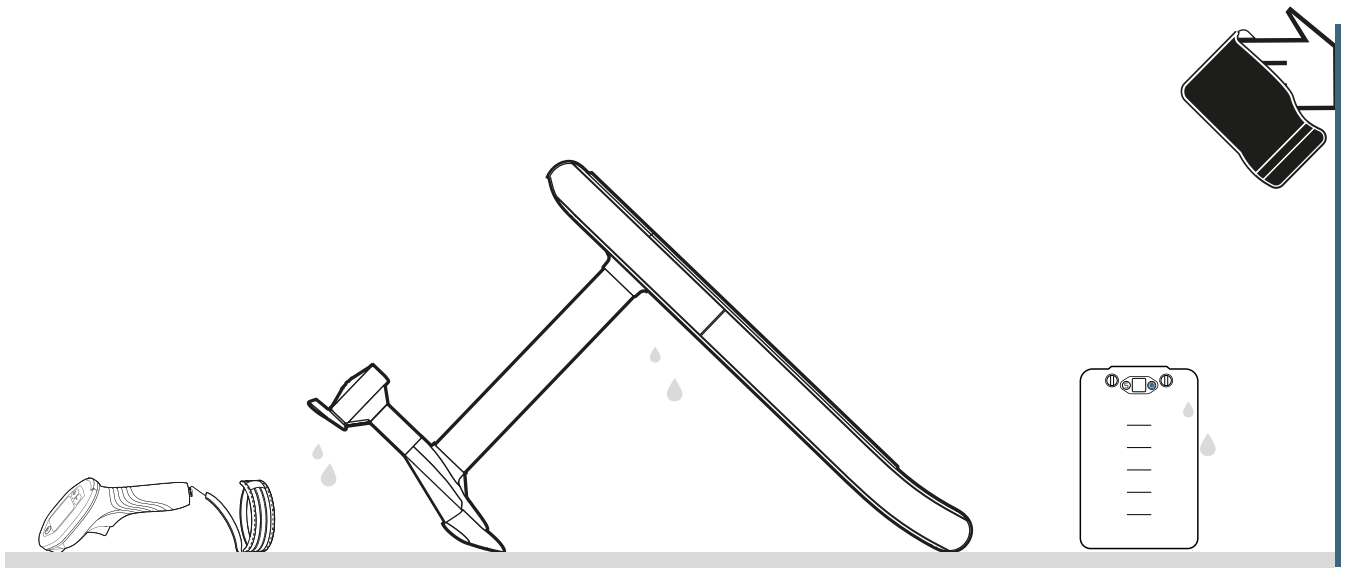

## CHARGING

E.2

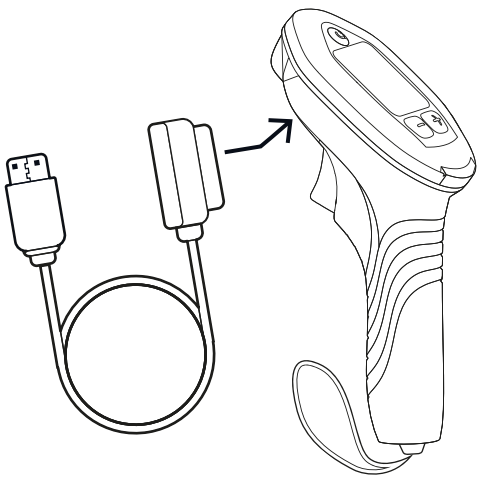
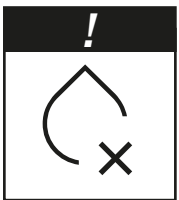

3h

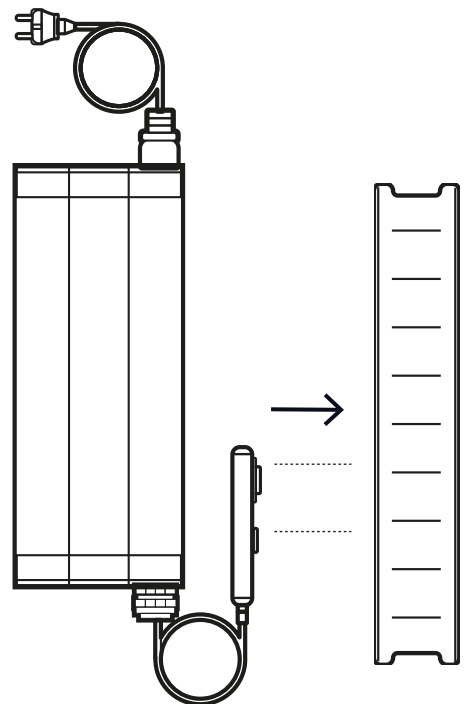

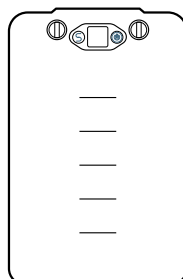
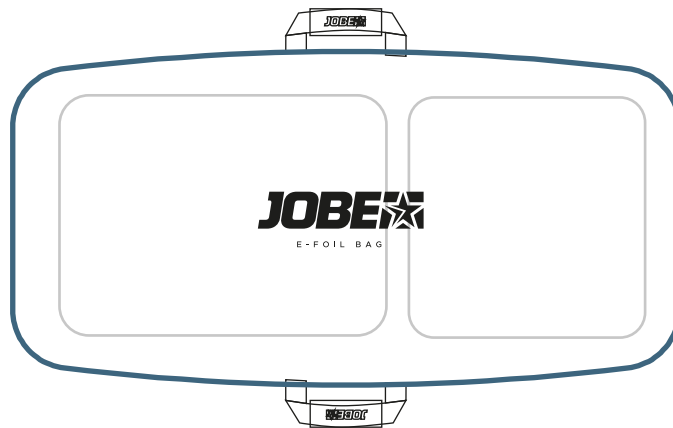
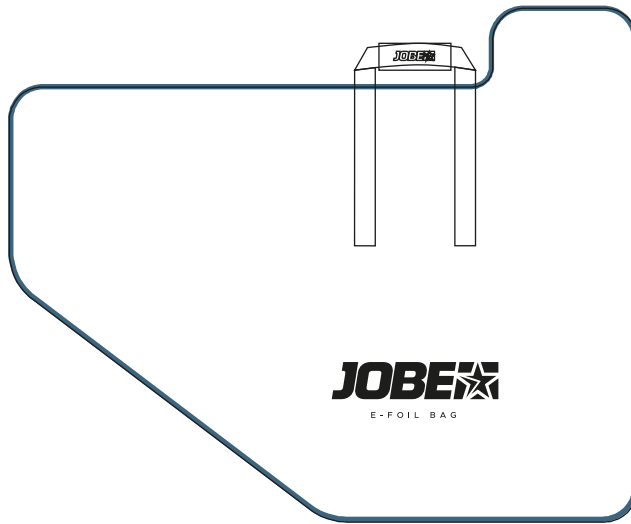
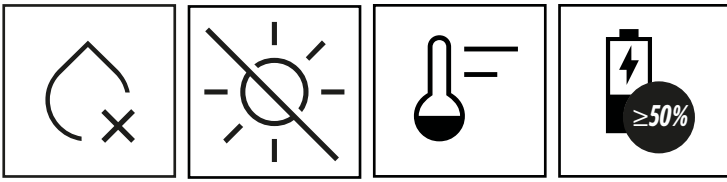



# TECH. DOCUMENTATION

## TECHNICAL DOCUMENTATION

ENG

IMPORTANT! READ THIS MANUAL CAREFULLY BEFORE USING. USE AT OWN RISK. MANUFACTURER NOT RESPONSIBLE FOR DAMAGE, INJURY, OR LOSS.

### A. WARNINGS

!CAUTION! USE CERTIFIED COMPONENTS ONLY · FOLLOW LOCAL LAWS · NOT RECOMMENDED UNDER 18 YEARS · LITHIUM-ION BATTERY · DO NOT SUBMERGE

#### A.1 PERSONAL SAFETY

• KEEP AWAY FROM CHILDREN · WEAR APPROVED PROTECTIVE EQUIPMENT · PROPELLER AND MOVING PARTS CAN CAUSE SERIOUS INJURY. KEEP CLEAR.

#### A.2 RIDING & ENVIRONMENT

• DO NOT WRAP ROPE AROUND BODY, USE HANDLE ONLY · MIN WATER DEPTH 1.2 M (47") · FALL AWAY FROM BOARD & FOIL · AVOID SWIMMERS, SHALLOW WATER, DOCKS, OBSTACLES

#### A.3 BATTERY

• DO NOT CHARGE IF WET, DAMAGED, SWOLLEN, LEAKING, OR OVERHEATED · TEMP LIMITS 0–45°C (32–113°F) · NEVER LEAVE UNATTENDED WHILE CHARGING · KEEP AWAY FROM FIRE/OPEN FLAMES · USE SUPPLIED CHARGER ONLY · CHARGE IN DRY LOCATION

### B. UNBOXING

#### B.1 PACKAGE CONTENTS

1. 115L board · 2. 85L board · 3. Mounting hardware & bolts · 4. Pump · 5. Charger · 6. Battery · 7. Hardcase · 8. Mast · 9. Stabilizer/tail wing · 10. Remote charging cable · 11. Remote · 12. Propulsion unit · 13. Front wing

#### B.2 BATTERY

1. Bluetooth button · 2. Battery status display · 3. Rotary lock · 4. Power button · 5. Integrated port

#### B.3 REMOTE CONTROLLER

1. Display: A. Battery level · B. Speed · C. Board power level · D. Bluetooth · E. Speed gear · 2. Power button · 3. Magnetic charging port · 4. '+' speed gear · 5. '-' speed gear · 6. Trigger/throttle control

### C. ASSEMBLY

!CAUTION! DO NOT INSTALL/REMOVE BATTERY IN WATER · VERIFY ALL BOLTS BEFORE USE · PAIRED DEVICES RECONNECT AUTOMATICALLY · IF CONNECTION FAILS, RESTART CONTROLLER & BATTERY · ASSEMBLE ON SOFT, CLEAN SURFACE

#### C.1 BOARD ASSEMBLY

Place hardcase & inflatable on soft surface · Pull inflatable over hardcase from nose to tail · Inflate to 14–20 PSI

#### C.2 BATTERY INSTALLATION

1. Open compartment · 2. Insert battery fully · 3. Remove Allen key · 4. Lock battery · 5. Close compartment

#### C.3 MAST ASSEMBLY

A. Assemble propulsion unit into mast on soft surface · B. Insert mast into board slot · C. Secure with bolts · D. Attach front & tail wings

#### C.4 REMOTE CONNECTION

Hold Power -5s to turn on · Hold Power + '-' 2s · Long tap battery button 3s with remote magnet · Wait for Bluetooth icon to disappear

### D. OPERATION

!CAUTION! DO NOT OPERATE IF ITEMS NOT SECURE · NEVER START MOTOR OUT OF WATER OR NEAR PEOPLE · DO NOT USE IF DAMAGED · STOP IF FOIL/PROPELLER HITS OBJECT · DO NOT RUN MOTOR OUT OF WATER · NO ALCOHOL/DRUGS · NEVER JUMP ON RUNNING BOARD

#### D.1 CONTROLLER BASICS

Trigger: Pull to increase power · Select via trigger · '-' Up/Left · '+' Down/Right

#### D.2 CHECK BEFORE USE

Bolts tight · Battery charged · Battery locked · Wings/mast secure · Propeller clear · Controller connected · Controller strap attached

#### D.3 RIDING INSTRUCTIONS

Start at the lowest power on calm water  $\geq 1.2$  m (47") · Begin prone or kneeling before standing · Increase speed gradually · Lean back slightly to lift the tail · Once you feel in control, stand up slowly · Position your front foot pointing toward the tail · Apply slight pressure with your back foot · Release the trigger if you fall

#### D.4 AFTER USE

Remove board from water · Turn off controller · Turn off battery · Remove battery: unlock with remote key · Press button to open compartment · Remove battery

### E. MAINTENANCE

!CAUTION! DO NOT USE HIGH-PRESSURE WATER OR CHEMICAL CLEANERS · FOR STORAGE >1 MONTH, MAINTAIN -50% CHARGE

#### E.1 CLEANING & DRYING

Power off: turn off remote & disconnect battery · Rinse fresh water: motor, mast, wings, board, battery, remote · Dry all components with cloth & air dry

#### E.2 CHARGING

Charge in dry environment · Ensure ports dry · Typical -3h · Never cover charger · Never leave unattended

#### E.3 STORAGE

Cool, dry place · Avoid sunlight · Long-term: -50% battery charge

### WARRANTY & LIABILITY

The user is responsible for complying with all applicable local laws and regulations. Jobe Sport International assumes no liability for damage, injury, or loss caused by improper use, modification, or failure to follow this manual.

**BELANGRIJK!** LEES DEZE HANDLEIDING ZORGVULDIG VOORDAT U HET PRODUCT GEBRUIKT. GEBRUIK OP EIGEN RISICO. DE FABRIKANT IS NIET AANSPRAKELIJK VOOR SCHADE, LETSEL OF VERLIES.

## A. WAARSCHUWINGEN

!LET OP! GEBRUIK ALLEEN GECERTIFICEERDE ONDERDELEN - VOLG LOKALE WET- EN REGELGEVING - NIET AANBEVOLEN VOOR PERSONEN ONDER DE 18 JAAR - LITHIUM-ION BATTERIJ - NIET ONDERDOMPELEN

### A.1 PERSOONLIJKE VEILIGHEID

- BUITEN BEREIK VAN KINDEREN HOUDEN - DRAAG GOEDGEKEURDE BESCHERMENDE UITRUSTING - PROPELLER EN BEWEGENDE ONDERDELEN KUNNEN ERNSTIG LETSEL VEROORZAKEN. HOUD AFSTAND.

### A.2 GEBRUIK & OMGEVING

- WIKKEL GEEN TOUW ROND HET LICHAAM, GEBRUIK ALLEEN DE HANDGREEP - MINIMALE WATERDIEPTE 1,2 M (47") - VAL WEG VAN BOARD EN FOIL - VERMIJD ZWEMMERS, ONDIEP WATER, STEIGERS EN OBSTAKELS - TEMPERATUURBEREIK 0-45°C (32-113°F)

### A.3 BATTERIJ

- NIET OPLADEN ALS DE BATTERIJ NAT, BESCHADIGD, GEZWOLLEN, LEKKEND OF OVERVERHIT IS - NIET OPLADEN OP UW BOOT - NOOIT ONBEHEERD LATEN TIJDENS HET OPLADEN - UIT DE BUURT VAN VUUR/OPEN VLAMMEN HOUDEN - ALLEEN DE MEEGELEVERDE LADER GEBRUIKEN - BUITEN OPLADEN OP EEN DROGE PLAATS

## B. UITPAKKEN

### B.1 INHOUD VAN DE VERPAKKING

1.115L board - 2. 85L board - 3. Montagemateriaal & bouten - 4. Pomp - 5. Lader - 6. Batterij - 7. Hardcase - 8. Mast - 9. Stabilizer/achtervleugel - 10. Opladkabel afstandsbediening - 11. Afstandsbediening - 12. Aandrijfleenheid - 13. Voorvleugel

### B.2 BATTERIJ

1. Bluetooth-knop - 2. Batterijstatusdisplay - 3. Draaivergrendeling - 4. Aan/uit-knop - 5. Geïntegreerde poort

### B.3 AFSTANDSBEDIENING

1. Display: A. Batterijniveau - B. Snelheid - C. Vermogensniveau board - D. Bluetooth - E. Versnelling - Aan/uit-knop - 3. Magnetische oplaadpoort - 4. '+' versnelling - 5. '-' versnelling - 6. Trigger/gashendel

## C. MONTAGE

!LET OP! PLAATS/VERWIJDER DE BATTERIJ NIET IN WATER - CONTROLEER ALLE BOUTEN VOOR GEBRUIK - GEKOPPELDE APPARATEN VERBINDEN AUTOMATISCH OPNIEUW - BIJ VERBINDINGSPROBLEEM: HERSTART CONTROLLER & BATTERIJ - MONTEER OP EEN ZACHT, SCHOON OPPERVLAK

### C.1 BOARD MONTAGE

Plaats hardcase en opblaasbaar deel op een zachte ondergrond - Trek het opblaasbare deel van neus naar staart over de hardcase - Pomp op tot 14-20 PSI

### C.2 BATTERIJ PLAATSEN

1. Open compartiment - 2. Plaats batterij volledig - 3. Verwijder inbusseutel - 4. Vergrendel batterij - 5. Sluit compartiment

### C.3 MAST MONTAGE

A. Monteer de aandrijfleenheid in de mast op een zachte ondergrond - B. Plaats de mast in de boardopening - C. Bevestig met bouten - D. Monteer voor- en achtervleugel

### C.4 VERBINDING AFSTANDSBEDIENING

Houd Power -5 sec ingedrukt om in te schakelen - Houd Power + '+' 2 sec ingedrukt - Houd de batterijknop 3 sec ingedrukt met de magneet van de afstandsbediening - Wacht tot het Bluetooth-icoon verdwijnt

## D. GEBRUIK

!LET OP! NIET GEBRUIKEN ALS ONDERDELEN NIET GOED VASTZITTEN - START DE MOTOR NOOIT BUITEN HET WATER OF IN DE BUURT VAN MENSEN - NIET GEBRUIKEN BIJ BESCHADIGING - STOP BIJ

CONTACT VAN FOIL/PROPELLER MET EEN OBJECT - LAAT DE MOTOR NIET BUITEN WATER DRAAIEN - GEEN ALCOHOL/DRUGS - SPRING NOOIT OP EEN DRAAIEND BOARD

### D.1 BASIS BEDIENING

Trigger: indrukken om vermogen te verhogen - Selecteren via trigger - '+' omhoog/links - '-' omlaag/rechts

### D.2 CONTROLE VOOR GEBRUIK

Bouten vast - Batterij opgeladen - Batterij vergrendeld - Vleugels/mast stevig bevestigd - Propeller vrij - Controller verbonden - Polsband bevestigd

### D.3 GEBRUIKSINSTRUCTIES

Begin op het laagste vermogen op kalm water  $\geq 1,2$  m (47") - Start liggend of knielend voordat u gaat staan - Verhoog snelheid geleidelijk - Leun licht achterover om de staart te liften - Wanneer u controle voelt, langzaam opstaan - Plaats uw voorste voet richting de staart - Oefen lichte druk uit met uw achterste voet - Laat de trigger los als u valt

### D.4 NA GEBRUIK

Haal het board uit het water - Zet de controller uit - Zet de batterij uit - Verwijder de batterij: ontgrendel met de afstandsbediening - Druk op de knop om het compartiment te openen - Verwijder de batterij

## E. ONDERHOUD

!LET OP! GEBRUIK GEEN HOGEDRUKREINIGER OF CHEMISCHE REINIGINGSMIDDELEN - BIJ OPSLAG >1 MAAND: BATTERIJ OP -50% LADEN

### E.1 REINIGEN & DROGEN

Uitschakelen: zet afstandsbediening uit en koppel batterij los - Spoel af met zoet water: motor, mast, vleugels, board, batterij, afstandsbediening - Droog alle onderdelen met een doek en laat aan de lucht drogen

### E.2 OPLADEN

Opladen in droge omgeving - Zorg dat poorten droog zijn - Gemiddeld -3 uur - Lader nooit afdekken - Nooit onbeheerd laten

### E.3 OPSLAG

Koele, droge plaats - Vermijd zonlicht - Langdurig: batterij rond 50% geladen

## GARANTIE & AANSPRAKELIJKHEID

De gebruiker is verantwoordelijk voor het naleven van alle toepasselijke lokale wet- en regelgeving. Jobe Sport International aanvaardt geen aansprakelijkheid voor schade, letsel of verlies veroorzaakt door onjuist gebruik, aanpassingen of het niet volgen van deze handleiding.

WICHTIG! LESEN SIE DIESES HANDBUCH SORGFÄLTIG, BEVOR SIE DAS PRODUKT VERWENDEN. VERWENDUNG AUF EIGENE GEFAHR. DER HERSTELLER HAFTET NICHT FÜR SCHÄDEN, VERLETZUNGEN ODER VERLUSTE.

## A. WARNHINWEISE

!VORSICHT! NUR ZERTIFIZIERTE KOMPONENTEN VERWENDEN · LOKALE GESETZE EINHALTEN · NICHT FÜR PERSONEN UNTER 18 JAHREN EMPFOHLEN · LITHIUM-IONEN-BATTERIE · NICHT UNTERTAUCHEN

### A.1 PERSÖNLICHE SICHERHEIT

• VON KINDERN FERNHALTEN · GENEHMIGTE SCHUTZAUSRÜSTUNG TRAGEN · PROPELLER UND BEWEGLICHE TEILE KÖNNEN SCHWERE VERLETZUNGEN VERURSACHEN. ABSTAND HALTEN.

### A.2 FAHREN & UMGEBUNG

• KEIN SEIL UM DEN KÖRPER WICKELN, NUR DEN GRIFF VERWENDEN · MINDESTWASSERTIEFE 1,2 M (47") · VOM BOARD UND FOIL WEGFALLEN · SCHWIMMER, FLACHES WASSER, STEGE UND HINDERNISSE MEIDEN · TEMPERATURBEREICH 0–45°C (32–113°F)

### A.3 BATTERIE

• NICHT LADEN, WENN NASS, BESCHÄDIGT, AUFGEQUOLLEN, UNDICHT ODER ÜBERHITZT · NICHT AUF DEM BOOT LADEN · WÄHREND DES LADENS NIEMALS UNBEAUFICHTIGT LASSEN · VON FEUER/OFFENEN FLAMMEN FERNHALTEN · NUR DAS MITGELIEFERTER LADEGERÄT VERWENDEN · IM FREIEN AN EINEM TROCKENEN ORT LADEN

## B. AUSPACKEN

### B.1 LIEFERUMFANG

1.115L Board · 2. 85L Board · 3. Montagematerial & Schrauben · 4. Pumpe · 5. Ladegerät · 6. Batterie · 7. Hartschale · 8. Mast · 9. Stabilisator/Heckflügel · 10. Fernbedienungs-Ladekabel · 11. Fernbedienung · 12. Antriebseinheit · 13. Frontflügel

### B.2 BATTERIE

1. Bluetooth-Taste · 2. Batteriestatusanzeige · 3. Drehverschluss · 4. Ein-/Aus-Taste · 5.

Integrierter Anschluss

### B.3 FERNBEDIENUNG

1. Display: A. Batteriestand · B. Geschwindigkeit · C. Leistungsstufe des Boards · D. Bluetooth · E. Geschwindigkeitsstufe · 2. Ein-/Aus-Taste · 3. Magnetischer Ladeanschluss · 4. '+' Geschwindigkeitsstufe · 5. '-' Geschwindigkeitsstufe · 6. Abzug/Gassteuerung

## C. MONTAGE

!VORSICHT! BATTERIE NICHT IM WASSER EIN- ODER AUSBAUEN · VOR GEBRAUCH ALLE SCHRAUBEN ÜBERPRÜFEN · GEKOPPELTE GERÄTE VERBINDEN SICH AUTOMATISCH WIEDER · BEI VERBINDUNGSPROBLEMEN CONTROLLER & BATTERIE NEU STARTEN · AUF EINER WEICHEN, SAUBEREN OBERFLÄCHE MONTIEREN

### C.1 BOARD-MONTAGE

Hartschale & aufblasbares Teil auf eine weiche Oberfläche legen · Aufblasbares Teil von der Spitze bis zum Heck über die Hartschale ziehen · Auf 14–20 PSI aufpumpen

### C.2 BATTERIEINSTALLATION

1. Fach öffnen · 2. Batterie vollständig einsetzen · 3. Inbusschlüssel entfernen · 4. Batterie verriegeln · 5. Fach schließen

### C.3 MASTMONTAGE

A. Antriebseinheit auf weicher Oberfläche in den Mast einsetzen · B. Mast in die Boardaufnahme einsetzen · C. Mit Schrauben befestigen · D. Front- und Heckflügel montieren

### C.4 VERBINDUNG DER FERNBEDIENUNG

Ein-/Aus-Taste ca. 5 Sekunden gedrückt halten zum Einschalten · Ein-/Aus + '+' 2 Sekunden halten · Batterietaste 3 Sekunden mit Fernbedienungsmagnet gedrückt halten · Warten bis das Bluetooth-Symbol verschwindet

## D. BETRIEB

!VORSICHT! NICHT BETREIBEN, WENN TEILE NICHT SICHER BEFESTIGT SIND · MOTOR NIEMALS AUSSERHALB DES WASSERS ODER IN DER NÄHE VON PERSONEN STARTEN · NICHT VERWENDEN, WENN BESCHÄDIGT · STOPPEN, WENN FOIL/PROPELLER EIN OBJEKT TRIFFT · MOTOR NICHT

AUSSERHALB DES WASSERS BETREIBEN · KEIN ALKOHOL/DROGEN · NIEMALS AUF EIN LAUFENDES BOARD SPRINGEN

### D.1 GRUNDLAGEN DER FERNBEDIENUNG

Abzug: Ziehen erhöht die Leistung · Auswahl über den Abzug · '-' nach oben/links · '+' nach unten/rechts

### D.2 KONTROLLE VOR DER NUTZUNG

Schrauben fest · Batterie geladen · Batterie verriegelt · Flügel/Mast sicher · Propeller frei · Fernbedienung verbunden · Handschlaufe befestigt

### D.3 FAHRANLEITUNG

Mit niedrigster Leistung auf ruhigem Wasser  $\geq 1,2$  m (47") beginnen · Zuerst liegend oder kniend starten, bevor man aufsteht · Geschwindigkeit schrittweise erhöhen · Leicht nach hinten lehnen, um das Heck anzuheben · Sobald Kontrolle vorhanden ist, langsam aufstehen · Vorderen Fuß Richtung Heck ausrichten · Leichten Druck mit dem hinteren Fuß ausüben · Abzug loslassen, wenn man fällt

### D.4 NACH DER NUTZUNG

Board aus dem Wasser nehmen · Fernbedienung ausschalten · Batterie ausschalten · Batterie entfernen: mit Fernbedienungsschlüssel entriegeln · Taste drücken, um das Fach zu öffnen · Batterie entnehmen

## E. WARTUNG

!VORSICHT! KEIN HOCHDRUCKWASSER ODER CHEMISCHE REINIGER VERWENDEN · BEI LAGERUNG ÜBER 1 MONAT CA. 50% LADUNG EINHALTEN

### E.1 REINIGUNG & TROCKNUNG

Ausschalten: Fernbedienung ausschalten & Batterie trennen · Mit Süßwasser abspülen: Motor, Mast, Flügel, Board, Batterie, Fernbedienung · Alle Komponenten mit Tuch trocknen und an der Luft trocknen lassen

### E.2 LADEN

In trockener Umgebung laden · Sicherstellen, dass Anschlüsse trocken sind · Typisch ca. 3 Stunden · Ladegerät niemals abdecken · Niemals unbeaufsichtigt laden

### E.3 LAGERUNG

Kühler, trockener Ort · Sonnenlicht vermeiden · Langfristig: ca. 50% Batterieladung

## GARANTIE & HAFTUNG

Der Benutzer ist dafür verantwortlich, alle geltenden lokalen Gesetze und Vorschriften einzuhalten. Jobe Sport International übernimmt keine Haftung für Schäden, Verletzungen oder Verluste, die durch unsachgemäße Verwendung, Modifikation oder Nichtbeachtung dieses Handbuchs entstehen.

IMPORTANT ! LISEZ ATTENTIVEMENT CE MANUEL AVANT UTILISATION. UTILISATION À VOS RISQUES. LE FABRICANT N'EST PAS RESPONSABLE DES DOMMAGES, BLESSURES OU PERTES.

#### A. AVERTISSEMENTS

ATTENTION UTILISEZ UNIQUEMENT DES COMPOSANTS CERTIFIÉS · RESPECTEZ LES LOIS LOCALES · NON RECOMMANDÉ AUX MOINS DE 18 ANS · BATTERIE LITHIUM-ION · NE PAS IMMERGER

##### A.1 SÉCURITÉ PERSONNELLE

TENIR HORS DE PORTÉE DES ENFANTS · PORTER UN ÉQUIPEMENT DE PROTECTION APPROUVÉ · L'HÉLICE ET LES PIÈCES MOBILES PEUVENT CAUSER DES BLESSURES GRAVES. RESTER À DISTANCE.

##### A.2 UTILISATION ET ENVIRONNEMENT

NE PAS ENROULER LA CORDE AUTOUR DU CORPS, UTILISER UNIQUEMENT LA POIGNÉE · PROFONDEUR MINIMALE 1,2 M (47") · TOMBER À L'ÉCART DE LA PLANCHE ET DU FOIL · ÉVITER LES NAGEURS, EAUX PEU PROFONDES, QUAIS, OBSTACLES · LIMITES DE TEMPÉRATURE 0–45°C (32–113°F)

##### A.3 BATTERIE

NE PAS CHARGER SI MOUILLÉE, ENDOMMAGÉE, GONFLÉE, FUYANTE OU SURCHAUFFÉE · NE PAS CHARGER SUR VOTRE BATEAU · NE JAMAIS LAISSER SANS SURVEILLANCE PENDANT LA CHARGE · TENIR ÉLOIGNÉ DU FEU OU DES FLAMMES · UTILISER UNIQUEMENT LE CHARGEUR FOURNI · CHARGER À L'EXTÉRIEUR DANS UN ENDROIT SEC

#### B. DÉBALLAGE

##### B.1 CONTENU DE L'EMBALLAGE

1 planche 115L · 2 planche 85L · 3 matériel de montage et boulons · 4 pompe · 5 chargeur · 6 batterie · 7 mallette rigide · 8 mât · 9 stabilisateur/aile arrière · 10 câble de charge de la télécommande · 11 télécommande · 12 unité de propulsion · 13 aile avant

##### B.2 BATTERIE

1 bouton Bluetooth · 2 indicateur d'état de la batterie · 3 verrou rotatif · 4 bouton d'alimentation · 5 port intégré

##### B.3 TÉLÉCOMMANDE

1 écran A niveau de batterie · B vitesse · C niveau de puissance de la planche · D Bluetooth · E rapport de vitesse · 2 bouton d'alimentation · 3 port de charge magnétique · 4 '+' rapport de vitesse · 5 '-' rapport de vitesse · 6 gâchette/commande d'accélération

#### C. ASSEMBLAGE

ATTENTION NE PAS INSTALLER/RETIRER LA BATTERIE DANS L'EAU · VÉRIFIER TOUS LES BOULONS AVANT UTILISATION · LES APPAREILS APPARIÉS SE RECONNECTENT AUTOMATIQUÉMENT · EN CAS D'ÉCHEC DE CONNEXION, REDÉMARRER LA TÉLÉCOMMANDE ET LA BATTERIE · ASSEMBLER SUR UNE SURFACE DOUCE ET PROPRE

##### C.1 ASSEMBLAGE DE LA PLANCHE

Placer la mallette rigide et le gonflable sur une surface douce · Tirer le gonflable sur la mallette du nez à la queue · Gonfler à 14–20 PSI

##### C.2 INSTALLATION DE LA BATTERIE

1 ouvrir le compartiment · 2 insérer complètement la batterie · 3 retirer la clé Allen · 4 verrouiller la batterie · 5 fermer le compartiment

##### C.3 ASSEMBLAGE DU MÂT

A assembler l'unité de propulsion dans le mât sur une surface douce · B insérer le mât dans l'emplacement de la planche · C fixer avec des boulons · D attacher les ailes avant et arrière

##### C.4 CONNEXION DE LA TÉLÉCOMMANDE

Maintenir Power environ 5 s pour allumer · Maintenir Power + '-' 2 s · Appui long sur le bouton batterie 3 s avec l'aimant de la télécommande · Attendre que l'icône Bluetooth disparaisse

#### D. UTILISATION

ATTENTION NE PAS UTILISER SI LES ÉLÉMENTS NE SONT PAS FIXÉS · NE JAMAIS DÉMARRER LE MOTEUR HORS DE L'EAU OU PRÈS DE PERSONNES · NE PAS UTILISER SI ENDOMMAGÉ · ARRÊTER SI LE FOIL/HÉLICE HEURTE UN OBJET · NE PAS FAIRE FONCTIONNER LE MOTEUR HORS DE L'EAU · PAS D'ALCOOL NI DE DROGUES · NE JAMAIS SAUTER SUR UNE PLANCHE EN MARCHÉ

##### D.1 BASES DE LA TÉLÉCOMMANDE

Gâchette tirer pour augmenter la puissance · Sélection via la gâchette · '-' haut/gauche · '+' bas/droite

##### D.2 VÉRIFICATIONS AVANT UTILISATION

Boulons serrés · Batterie chargée · Batterie verrouillée · Ailes/mât sécurisés · Hélice dégagée · Télécommande connectée · Sangle de la télécommande attachée

##### D.3 INSTRUCTIONS DE NAVIGATION

Commencer à la puissance la plus basse sur eau calme  $\geq 1,2$  m (47") · Commencer allongé ou à genoux avant de se lever · Augmenter la vitesse progressivement · Se pencher légèrement en arrière pour lever la queue · Une fois en contrôle, se lever lentement · Positionner le pied avant vers l'arrière · Appliquer une légère pression avec le pied arrière · Relâcher la gâchette en cas de chute

##### D.4 APRÈS UTILISATION

Retirer la planche de l'eau · Éteindre la télécommande · Éteindre la batterie · Retirer la batterie déverrouiller avec la clé de la télécommande · Appuyer sur le bouton pour ouvrir le compartiment · Retirer la batterie

#### E. ENTRETIEN

ATTENTION NE PAS UTILISER D'EAU À HAUTE PRESSION NI DE PRODUITS CHIMIQUES · POUR UN STOCKAGE >1 MOIS, MAINTENIR ENVIRON 50 % DE CHARGE

##### E.1 NETTOYAGE ET SÉCHAGE

Éteindre couper la télécommande et déconnecter la batterie · Rincer à l'eau douce moteur, mât, ailes, planche, batterie, télécommande · Sécher tous les composants avec un chiffon et laisser sécher à l'air

##### E.2 CHARGEMENT

Charger dans un environnement sec · S'assurer que les ports sont secs · Environ 3 h · Ne jamais couvrir le chargeur · Ne jamais laisser sans surveillance

##### E.3 STOCKAGE

Endroit frais et sec · Éviter le soleil · Long terme environ 50 % de charge de la batterie

#### GARANTIE ET RESPONSABILITÉ

L'utilisateur est responsable du respect de toutes les lois et réglementations locales applicables. Jobe Sport International n'assume aucune responsabilité pour les dommages, blessures ou pertes causés par une mauvaise utilisation, modification ou non-respect de ce manuel.

**¡IMPORTANTE!** LEA ESTE MANUAL DETENIDAMENTE ANTES DE USAR. USO BAJO SU PROPIO RIESGO. EL FABRICANTE NO ES RESPONSABLE POR DAÑOS, LESIONES O PÉRDIDAS.

## A. ADVERTENCIAS

**¡PRECAUCIÓN!** USE SOLO COMPONENTES CERTIFICADOS · SIGA LAS LEYES LOCALES · NO RECOMENDADO PARA MENORES DE 18 AÑOS · BATERÍA DE IONES DE LITIO · NO SUMERGIR

### A.1 SEGURIDAD PERSONAL

• MANTENER FUERA DEL ALCANCE DE LOS NIÑOS · USAR EQUIPO DE PROTECCIÓN APROBADO · LA HÉLICE Y LAS PARTES MÓVILES PUEDEN CAUSAR LESIONES GRAVES. MANTENERSE ALEJADO.

### A.2 USO Y ENTORNO

• NO INVOLVER LA CUERDA ALREDEDOR DEL CUERPO, USAR SOLO EL ASA · PROFUNDIDAD MÍNIMA DEL AGUA 1.2 M (47") · CAER ALEJÁNDOSE DE LA TABLA Y DEL FOIL · EVITAR NADADORES, AGUAS POCO PROFUNDAS, MUELLES, OBSTÁCULOS · LÍMITES DE TEMPERATURA 0–45°C (32–113°F)

### A.3 BATERÍA

• NO CARGAR SI ESTÁ MOJADA, DAÑADA, HINCHADA, CON FUGAS O SOBRECARGADA · NO CARGAR EN SU EMBARCACIÓN · NUNCA DEJARLA SIN SUPERVISIÓN MIENTRAS SE CARGA · MANTENER ALEJADA DEL FUEGO/LLAMAS ABIERTAS · USAR SOLO EL CARGADOR SUMINISTRADO · CARGAR EN EXTERIORES EN UN LUGAR SECO

## B. DESEMBALAJE

### B.1 CONTENIDO DEL PAQUETE

1. tabla de 115L · 2. tabla de 85L · 3. herrajes y tornillos de montaje · 4. bomba · 5. cargador · 6. batería · 7. maletín rígido · 8. mástil · 9. estabilizador/ala trasera · 10. cable de carga del control remoto · 11. control remoto · 12. unidad de propulsión · 13. ala frontal

### B.2 BATERÍA

1. botón Bluetooth · 2. indicador de estado de la batería · 3. cierre giratorio · 4. botón de encendido · 5. puerto integrado

### B.3 CONTROL REMOTO

1. pantalla: A. nivel de batería · B. velocidad · C. nivel de potencia de la tabla · D. Bluetooth · E. marcha de velocidad · 2. botón de encendido · 3. puerto de carga magnético · 4. '+' marcha de velocidad · 5. '-' marcha de velocidad · 6. gatillo/control de aceleración

## C. MONTAJE

**¡PRECAUCIÓN!** NO INSTALAR/RETIRAR LA BATERÍA EN EL AGUA · VERIFICAR TODOS LOS TORNILLOS ANTES DE USAR · LOS DISPOSITIVOS EMPAREJADOS SE RECONECTAN AUTOMÁTICAMENTE · SI FALLA LA CONEXIÓN, REINICIAR EL CONTROL Y LA BATERÍA · MONTAR SOBRE UNA SUPERFICIE SUAVE Y LIMPIA

### C.1 MONTAJE DE LA TABLA

Colocar el maletín rígido y el inflable sobre una superficie suave · Deslizar el inflable sobre el maletín desde la proa hasta la popa · Inflar a 14–20 PSI

### C.2 INSTALACIÓN DE LA BATERÍA

1. abrir el compartimento · 2. insertar completamente la batería · 3. retirar la llave Allen · 4. bloquear la batería · 5. cerrar el compartimento

### C.3 MONTAJE DEL MÁSTIL

A. ensamblar la unidad de propulsión en el mástil sobre una superficie suave · B. insertar el mástil en la ranura de la tabla · C. asegurar con tornillos · D. fijar las alas delantera y trasera

### C.4 CONEXIÓN DEL CONTROL REMOTO

Mantener pulsado el botón de encendido 5 s para encender · Mantener encendido '+' durante 2 s · Pulsar prolongadamente el botón de la batería 3 s con el imán del control · Esperar a que desaparezca el icono de Bluetooth

## D. FUNCIONAMIENTO

**¡PRECAUCIÓN!** NO OPERAR SI LOS ELEMENTOS NO ESTÁN SEGUROS · NUNCA ARRANCAR EL MOTOR FUERA DEL AGUA O CERCA DE PERSONAS · NO USAR SI ESTÁ DAÑADO · DETENER SI EL FOIL/HÉLICE GOLPEA UN OBJETO · NO HACER FUNCIONAR EL MOTOR FUERA DEL AGUA · SIN ALCOHOL/DROGAS · NUNCA SALTAR SOBRE LA TABLA EN FUNCIONAMIENTO

### D.1 CONTROLES BÁSICOS

Gatillo: tirar para aumentar la potencia · Seleccionar con el gatillo · '-' arriba/izquierda · '+' abajo/derecha

### D.2 VERIFICACIÓN ANTES DE USAR

Tornillos apretados · batería cargada · batería bloqueada · alas/mástil seguros · hélice despejada · control conectado · correa del control colocada

### D.3 INSTRUCCIONES DE USO

Comenzar con la potencia más baja en agua tranquila  $\geq 1.2$  m (47") · empezar tumbado o de rodillas antes de ponerse de pie · aumentar la velocidad gradualmente · inclinarse ligeramente hacia atrás para elevar la cola · cuando se sienta en control, ponerse de pie lentamente · colocar el pie delantero apuntando hacia la cola · aplicar ligera presión con el pie trasero · soltar el gatillo si se cae

### D.4 DESPUÉS DEL USO

Sacar la tabla del agua · apagar el control · apagar la batería · retirar la batería: desbloquear con la llave del control · presionar el botón para abrir el compartimento · retirar la batería

## E. MANTENIMIENTO

**¡PRECAUCIÓN!** NO USAR AGUA A ALTA PRESIÓN NI LIMPIADORES QUÍMICOS · PARA ALMACENAMIENTO >1 MES, MANTENER -50% DE CARGA

### E.1 LIMPIEZA Y SECADO

Apagar: apagar el control y desconectar la batería · enjuagar con agua dulce: motor, mástil, alas, tabla, batería, control · secar todos los componentes con un paño y dejar secar al aire

### E.2 CARGA

Cargar en un entorno seco · asegurar que los puertos estén secos · tiempo típico ~3 h · nunca cubrir el cargador · nunca dejar sin supervisión

### E.3 ALMACENAMIENTO

Lugar fresco y seco · evitar la luz solar · a largo plazo: -50% de carga de la batería

## GARANTÍA Y RESPONSABILIDAD

El usuario es responsable de cumplir con todas las leyes y regulaciones locales aplicables. Jobe Sport International no asume ninguna responsabilidad por daños, lesiones o pérdidas causadas por uso indebido, modificaciones o por no seguir este manual.

IMPORTANTE! LEGGERE ATTENTAMENTE QUESTO MANUALE PRIMA DELL'USO. UTILIZZARE A PROPRIO RISCHIO. IL PRODUTTORE NON È RESPONSABILE PER DANNI, LESIONI O PERDITE.

#### A. AVVERTENZE

!ATTENZIONE! UTILIZZARE SOLO COMPONENTI CERTIFICATI · RISPETTARE LE LEGGI LOCALI · NON RACCOMANDATO AI MINORI DI 18 ANNI · BATTERIA AGLI IONI DI LITIO · NON IMMERGERE

#### A.1 SICUREZZA PERSONALE

TENERE LONTANO DAI BAMBINI · INDOSSARE DISPOSITIVI DI PROTEZIONE APPROVATI · L'ELICA E LE PARTI IN MOVIMENTO POSSONO CAUSARE GRAVI LESIONI. TENERSI A DISTANZA.

#### A.2 UTILIZZO E AMBIENTE

NON AVVOLGERE LA CORDA ATTORNO AL CORPO, USARE SOLO LA MANIGLIA · PROFONDITÀ MINIMA DELL'ACQUA 1,2 M (47") · CADERE LONTANO DALLA TAVOLA E DALLA FOIL · EVITARE NUOTATORI, ACQUE BASSE, MOLI, OSTACOLI · LIMITI DI TEMPERATURA 0–45°C (32–113°F)

#### A.3 BATTERIA

NON CARICARE SE BAGNATA, DANNEGGIATA, GONFIA, CON PERDITE O SURRISCALDATA · NON CARICARE SULLA BARCA · NON LASCIARE MAI INCUSTODITA DURANTE LA CARICA · TENERE LONTANO DA FUOCO/FIAMME LIBERE · UTILIZZARE SOLO IL CARICATORE FORNITO · CARICARE ALL'APERTO IN UN LUOGO ASCIUTTO

#### B. DISIMBALLAGGIO

##### B.1 CONTENUTO DELLA CONFEZIONE

1. Tavola 115L · 2. Tavola 85L · 3. Hardware di montaggio e bulloni · 4. Pompa · 5. Caricatore · 6. Batteria · 7. Valigetta rigida · 8. Albero · 9. Stabilizzatore/ala posteriore · 10. Cavo di ricarica telecomando · 11. Telecomando · 12. Unità di propulsione · 13. Ala anteriore

##### B.2 BATTERIA

1. Pulsante Bluetooth · 2. Display stato batteria · 3. Blocco rotante · 4. Pulsante di accensione · 5. Porta integrata

##### B.3 TELECOMANDO

1. Display: A. Livello batteria · B. Velocità · C. Livello di potenza tavola · D. Bluetooth · E. Marcia velocità · 2. Pulsante di accensione · 3. Porta di ricarica magnetica · 4. '+' marcia velocità · 5. '-' marcia velocità · 6. Grilletto/controllo acceleratore

#### C. ASSEMBLAGGIO

!ATTENZIONE! NON INSTALLARE/RIMUOVERE LA BATTERIA IN ACQUA · VERIFICARE TUTTI I BULLONI PRIMA DELL'USO · I DISPOSITIVI ASSOCIATI SI RICOLLEGANO AUTOMATICAMENTE · SE LA CONNESSIONE FALLISCE, RIAVVIARE TELECOMANDO E BATTERIA · ASSEMBLARE SU SUPERFICIE MORBIDA E PULITA

##### C.1 ASSEMBLAGGIO TAVOLA

Posizionare la valigetta rigida e il gonfiabile su una superficie morbida · Tirare il gonfiabile sopra la valigetta dalla prua alla poppa · Gonfiare a 14–20 PSI

##### C.2 INSTALLAZIONE BATTERIA

1. Aprire il vano · 2. Inserire completamente la batteria · 3. Rimuovere la chiave a brugola · 4. Bloccare la batteria · 5. Chiudere il vano

##### C.3 ASSEMBLAGGIO ALBERO

A. Assemblare l'unità di propulsione nell'albero su superficie morbida · B. Inserire l'albero nella scanalatura della tavola · C. Fissare con bulloni · D. Montare le ali anteriore e posteriore

##### C.4 CONNESSIONE TELECOMANDO

Tenere premuto Power -5s per accendere · Tenere premuto Power + -2 per 2s · Tenere premuto il pulsante della batteria per 3s con il magnete del telecomando · Attendere che l'icona Bluetooth scompaia

#### D. FUNZIONAMENTO

!ATTENZIONE! NON UTILIZZARE SE GLI ELEMENTI NON SONO SICURI · NON AVVIARE MAI IL MOTORE FUORI DALL'ACQUA O VICINO A PERSONE · NON USARE SE DANNEGGIATO · FERMARE SE LA FOIL/ELICA URTA UN OGGETTO · NON FAR GIRARE IL MOTORE FUORI DALL'ACQUA · NO ALCOL/DROGHE · NON SALTARE MAI SU UNA TAVOLA IN FUNZIONE

#### D.1 BASI DEL TELECOMANDO

Grilletto: tirare per aumentare la potenza · Selezione tramite grilletto · '-' Su/Sinistra · '+' Giù/Destra

#### D.2 CONTROLLI PRIMA DELL'USO

Bulloni stretti · Batteria carica · Batteria bloccata · Ali/albero fissati · Elica libera · Telecomando connesso · Cinturino telecomando fissato

#### D.3 ISTRUZIONI DI GUIDA

Iniziare alla potenza più bassa su acqua calma  $\geq 1,2$  m (47") · Iniziare sdraiati o in ginocchio prima di alzarsi · Aumentare la velocità gradualmente · Inclinarsi leggermente indietro per sollevare la coda · Quando si ha controllo, alzarsi lentamente · Posizionare il piede anteriore rivolto verso la coda · Applicare una leggera pressione con il piede posteriore · Rilasciare il grilletto in caso di caduta

#### D.4 DOPO L'USO

Rimuovere la tavola dall'acqua · Spegnerne il telecomando · Spegnerne la batteria · Rimuovere la batteria: sbloccare con la chiave del telecomando · Premere il pulsante per aprire il vano · Rimuovere la batteria

#### E. MANUTENZIONE

!ATTENZIONE! NON UTILIZZARE ACQUA AD ALTA PRESSIONE O DETERGENTI CHIMICI · PER STOCCAGGIO >1 MESE, MANTENERE -50% DI CARICA

#### E.1 PULIZIA E ASCIUGATURA

Spegnerne: spegnere il telecomando e scollegare la batteria · Risciacquare con acqua dolce: motore, albero, ali, tavola, batteria, telecomando · Asciugare tutti i componenti con un panno e lasciare asciugare all'aria

#### E.2 RICARICA

Caricare in ambiente asciutto · Assicurarsi che le porte siano asciutte · Tempo tipico -3h · Non coprire mai il caricatore · Non lasciare mai incustodito

#### E.3 CONSERVAZIONE

Luogo fresco e asciutto · Evitare la luce solare · A lungo termine: -50% di carica batteria

#### GARANZIA E RESPONSABILITÀ

L'utente è responsabile del rispetto di tutte le leggi e normative locali applicabili. Jobe Sport International non si assume alcuna responsabilità per danni, lesioni o perdite causati da uso improprio, modifiche o mancato rispetto di questo manuale.

WAŻNE! PRZECZYTAJ UWAŻNIE TĘ INSTRUKCJĘ PRZED UŻYCIEM. UŻYWASZ NA WŁASNE RYZYKO. PRODUCENT NIE PONOSI ODPOWIEDZIALNOŚCI ZA SZKODY, OBRAŻENIA ANI STRATY.

#### A. OSTRZEŻENIA

!UWAGA! UŻYWAJ WYŁĄCZNIE CERTYFIKOWANYCH KOMPONENTÓW · PRZESTRZEGAJ LOKALNYCH PRZEPISÓW · NIEZALECANE DLA OSÓB PONIŻEJ 18 LAT · BATERIA LITOWO-JONOWA · NIE ZANURZAĆ A.1 BEZPIECZEŃSTWO OSOBISTE

• TRZYMAĆ Z DALA OD DZIECI · UŻYWAĆ ZATWIERDZONEGO SPRZĘTU OCHRONNEGO · ŚRUBA NAPĘDOWA I RUCHOME CZĘŚCI MOGĄ SPOWODOWAĆ POWAŻNE OBRAŻENIA. TRZYMAĆ SIĘ Z DALA.

#### A.2 JAZDA I OTOCZENIE

• NIE OWIJAĆ LINY WOKÓŁ CIAŁA, UŻYWAĆ TYLKO UCHWYTU · MINIMALNA GŁĘBOKOŚĆ WODY 1.2 M (4'7") · PODCZAS UPADKU ODDAL SIĘ OD DESKI I FOILA · UNIKAJ PŁYWKÓW, PŁYTKIEJ WODY, POMOSTÓW I PRZESZKÓD · ZAKRES TEMPERATUR 0–45°C (32–113°F)

#### A.3 BATERIA

• NIE ŁADOWAĆ, JEŚLI JEST MOKRA, USZKODZONA, NAPUCHNIĘTA, CIEKNAĆA LUB PRZEGRZANA · NIE ŁADOWAĆ NA ŁODZI · NIGDY NIE POZOSTAWIAĆ BEZ NADZORU PODCZAS ŁADOWANIA · TRZYMAĆ Z DALA OD OGNIA I OTWARTEGO PŁOMIENIA · UŻYWAĆ WYŁĄCZNIE DOŁĄCZONEJ ŁADOWARKI · ŁADOWAĆ NA ZEWNĄTRZ W SUCHYM MIEJSCU

#### B. ROZPAKOWANIE

##### B.1 ZAWARTOŚĆ ZESTAWU

1. deska 115L · 2. deska 85L · 3. elementy montażowe i śruby · 4. pompka · 5. ładowarka · 6. bateria · 7. twarda walizka · 8. maszt · 9. stabilizator/tylne skrzydło · 10. kabel do ładowania pilota · 11. pilot · 12. jednostka napędowa · 13. przednie skrzydło

##### B.2 BATERIA

1. przycisk Bluetooth · 2. wyświetlacz stanu baterii · 3. blokada obrotowa · 4. przycisk zasilania · 5. zintegrowany port

##### B.3 PILOT ZDALNEGO STEROWANIA

1. wyświetlacz: A. poziom baterii · B. prędkość · C. poziom mocy deski · D. Bluetooth · E. bieg prędkości · 2. przycisk zasilania · 3. magnetyczny port ładowania · 4. „+” bieg wyższy · 5. „-” bieg niższy · 6. spust/manetka

#### C. MONTAŻ

!UWAGA! NIE INSTALUJ ANI NIE WYJMIJ BATERII W WODZIE · SPRAWDŹ WSZYSTKIE ŚRUBY PRZED UŻYCIEM · SPAROWANE URZĄDZENIA ŁĄCZĄ SIĘ AUTOMATYCZNIE · JEŚLI POŁĄCZENIE SIĘ NIE UDA, ZRESTARTUJ PILOT I BATERIĘ · MONTAŻ WYKONUJ NA MIĘKKIEJ, CZYSTEJ POWIERZCHNI

##### C.1 MONTAŻ DESKI

Umieść twardą walizkę i nadmuchiwaną część na miękkiej powierzchni · Naciągnij nadmuchiwaną część na walizkę od dziobu do rufy · Napompuj do 14–20 PSI

##### C.2 INSTALACJA BATERII

1. otwórz komorę · 2. włóż baterię do końca · 3. wyjmij klucz imbusowy · 4. zablokuj baterię · 5. zamknij komorę

##### C.3 MONTAŻ MASZTU

A. zamontuj jednostkę napędową w maszcie na miękkiej powierzchni · B. włóż maszt do gniazda w desce · C. zabezpiecz śrubami · D. zamocuj przednie i tylne skrzydło

##### C.4 POŁĄCZENIE PILOTA

Przytrzymaj przycisk zasilania około 5 s, aby włączyć · Przytrzymaj zasilanie + „-” przez 2 s · Przyłóż magnes pilota i przytrzymaj przycisk baterii przez 3 s · Poczekać, aż ikona Bluetooth zniknie

#### D. OBSŁUGA

!UWAGA! NIE UŻYWAJ, JEŚLI ELEMENTY NIE SĄ PRAWIDŁOWO ZAMOCOWANE · NIGDY NIE URUCHAMIAJ SILNIKA POZA WODĄ ANI W POBLIŻU LUDZI · NIE UŻYWAJ, JEŚLI SPRZĘT JEST USZKODZONY · ZATRZYMAJ SIĘ, JEŚLI FOIL/ŚRUBA UDERZY W PRZESZKODĘ · NIE URUCHAMIAJ SILNIKA POZA WODĄ · ZAKAZ ALKOHOLU I NARKOTYKÓW · NIGDY NIE WSKAKUJ NA PRACUJĄCĄ DESKĘ

#### D.1 PODSTAWY OBSŁUGI PILOTA

Spust: pociągnij, aby zwiększyć moc · wybór przez spust · „-” góra/lewo · „+” dół/prawo

#### D.2 SPRAWDZENIE PRZED UŻYCIEM

Śruby dokręcone · bateria naładowana · bateria zablokowana · skrzydła i maszt zamocowane · śruba napędowa wolna · pilot połączony · pasek pilota założony

#### D.3 INSTRUKCJE JAZDY

Zaczynj od najniższej mocy na spokojnej wodzie o głębokości  $\geq 1.2$  m (4'7") · Zaczynj w pozycji leżącej lub kłęczącej przed wstaniem · Stopniowo zwiększaj prędkość · Lekko odchyl się do tyłu, aby unieść rufę · Gdy poczujesz kontrolę, powoli wstań · Ustaw przednią stopę skierowaną w stronę rufy · Delikatnie naciskaj tylną stopę · Puść spust, jeśli upadniesz

#### D.4 PO UŻYCIU

Wyjmij deskę z wody · Wyłącz pilot · Wyłącz baterię · Wyjmij baterię; odblokuj pilotem · Naciśnij przycisk, aby otworzyć komorę · Wyjmij baterię

#### E. KONSERWACJA

!UWAGA! NIE UŻYWAJ MYJKI CIŚNIENIOWEJ ANI ŚRODKÓW CHEMICZNYCH · PRZY PRZECHOWYWANIU POWYŻEJ 1 MIESIĄCA UTRZYMUJ OK. 50% NAŁADOWANIA

#### E.1 CZYSZCZENIE I SUSZENIE

Wyłącz zasilanie: wyłącz pilot i odłącz baterię · Splucz słodką wodą: silnik, maszt, skrzydła, deskę, baterię, pilot · Osusz wszystkie elementy ściereczką i pozostaw do wyschnięcia

#### E.2 ŁADOWANIE

Ładuj w suchym miejscu · Upewnij się, że porty są suche · Standardowo około 3 godziny · Nigdy nie przykrywaj ładowarki · Nigdy nie pozostawiaj bez nadzoru

#### E.3 PRZECHOWYWANIE

Przechowuj w chłodnym, suchym miejscu · Unikaj światła słonecznego · Długoterminowo: około 50% naładowania baterii

#### GWARANCJA I ODPOWIEDZIALNOŚĆ

Użytkownik jest odpowiedzialny za przestrzeganie wszystkich obowiązujących lokalnych przepisów i regulacji. Jobe Sport International nie ponosi odpowiedzialności za szkody, obrażenia ani straty spowodowane niewłaściwym użytkowaniem, modyfikacjami lub nieprzestrzeganiem niniejszej instrukcji.

**DŮLEŽITÉ!** PŘED POUŽITÍM SI PEČLIVĚ PŘEČTĚTE TENTO NÁVOD. POUŽÍVÁNÍ NA VLASTNÍ RIZIKO. VÝROBCE NENESE ODPOVĚDNOST ZA ŠKODY, ZRANĚNÍ NEBO ZTRÁTY.

## A. VAROVÁNÍ

POZOR! POUŽÍVEJTE POUZE CERTIFIKOVANÉ KOMPONENTY · DODRŽUJTE MÍSTNÍ ZÁKONY · NEDOPORUČENO PRO OSOBY MLADŠÍ 18 LET · LITHIUM-IONTOVÁ BATERIE · NEPONORUJTE DO VODY

### A.1 OSOBNÍ BEZPEČNOST

UCHO—VÁVEJTE MIMO DOSAH DĚTÍ · POUŽÍVEJTE SCHVÁLENÉ OCHRANNÉ POMŮCKY · VRTULE A POHYBLIVÉ ČÁSTI MOHOU ZPŮSOBIT VÁŽNÁ ZRANĚNÍ. UDRŽUJTE ODSTUP.

### A.2 JÍZDA A PROSTŘEDÍ

NEOMOTÁVEJTE LANO KOLEM TĚLA, POUŽÍVEJTE POUZE RUKOJEŤ · MINIMÁLNÍ HLOUBKA VODY 1,2 M (47") · PŘI PÁDU SE VZDALTE OD DESKY A FOILU · VYHÝBEJTE SE PLAVCŮM, MĚLKÉ VODĚ, MOLŮM A PŘEKÁŽKÁM · TEPLOTNÍ ROZSAH 0–45 °C (32–113 °F)

### A.3 BATERIE

NENABÍJEJTE, POKUD JE MOKRÁ, POŠKOZENÁ, NABOBTNALÁ, NETĚSNÁ NEBO PŘEHŘÁTÁ · NENABÍJEJTE NA LODI · NIKDY NENECHÁVEJTE NABÍJENÍ BEZ DOZORU · CHRAŇTE PŘED OHNĚM A OTEVŘENÝM PLAMENEM · POUŽÍVEJTE POUZE DODANOU NABÍJEČKU · NABÍJEJTE VENKU NA SUCHÉM MÍSTĚ

## B. ROZBALENÍ

### B.1 OBSAH BALENÍ

1. deska 115 l · 2. deska 85 l · 3. montážní hardware a šrouby · 4. pumpa · 5. nabíječka · 6. baterie · 7. pevný kufr · 8. stěžeň · 9. stabilizátor/zadní křídlo · 10. nabíjecí kabel pro ovladač · 11. ovladač · 12. pohonná jednotka · 13. přední křídlo

### B.2 BATERIE

1. tlačítko Bluetooth · 2. displej stavu baterie · 3. otočný zámek · 4. tlačítko napájení · 5. integrovaný port

### B.3 DÁLKOVÝ OVLADAČ

1. displej: A. úroveň baterie · B. rychlost · C. výkon desky · D. Bluetooth · E. rychlostní stupeň · 2. tlačítko napájení · 3. magnetický nabíjecí port · 4. „+“ zvýšení rychlosti · 5. „-“ snížení rychlosti · 6. spoušť/ovládání plynu

## C. MONTÁŽ

POZOR! NEINSTALUJTE ANI NEODSTRAŇUJTE BATERII VE VODĚ · PŘED POUŽITÍM ZKONTROLUJTE VŠECHNY ŠROUBY · SPÁROVANÁ ZAŘÍZENÍ SE PŘIPOJÍ AUTOMATICKY · POKUD SE PŘIPOJENÍ NEZDAŘÍ, RESTARTUJTE OVLADAČ A BATERII · MONTUJTE NA MĚKKÉM, ČISTÉM POVRCHU

### C.1 MONTÁŽ DESKY

Položte pevný kufr a nafukovací část na měkký povrch · Přetáhněte nafukovací část přes kufr od špičky ke konci · Nafoukněte na 14–20 PSI

### C.2 INSTALACE BATERIE

1. otevřete prostor · 2. vložte baterii úplně dovnitř · 3. vyjměte imbusový klíč · 4. uzamkněte baterii · 5. zavřete prostor

### C.3 MONTÁŽ STĚŽNĚ

A. sestavte pohonnou jednotku do stězně na měkkém povrchu · B. vložte stěžeň do slotu desky · C. zajistěte šrouby · D. připevněte přední a zadní křídla

### C.4 PŘIPOJENÍ OVLADAČE

Podržte tlačítko napájení cca 5 s pro zapnutí · Podržte napájení + „+“ 2 s · Dlouze stiskněte tlačítko baterie 3 s s magnetem ovladače · Počkejte, až zmizí ikona Bluetooth

## D. PROVOZ

POZOR! NEPOUŽÍVEJTE, POKUD NEJSOU SOUČÁSTI SPRÁVNĚ UPEVNĚNY · NIKDY NESPÍNEJTE MOTOR MIMO VODU ANI V BLÍZKOSTI LIDÍ · NEPOUŽÍVEJTE, POKUD JE POŠKOZENÝ · ZASTAVTE, POKUD FOIL/VRTULE NARAZÍ NA PŘEKÁŽKU · NESPÍNEJTE MOTOR MIMO VODU · ŽÁDNÝ ALKOHOL ANI DROGY · NIKDY NESKÁKEJTE NA ZAPNUTOU DESKU

### D.1 ZÁKLADY OVLADAČE

Spoušť: zatažením zvyšujete výkon · Výběr pomocí spouště · „-“ nahoru/doleva · „+“

dolů/doprava

### D.2 KONTROLA PŘED POUŽITÍM

Šrouby utažené · baterie nabitá · baterie uzamčená · křídla a stěžeň upevněné · vrtule volná · ovladač připojen · popruh ovladače připevněn

### D.3 INSTRUKCE K JÍZDĚ

Začněte na nejnižším výkonu na klidné vodě  $\geq 1,2$  m (47") · Začněte vleže nebo na kolenou před postavením · Postupně zvyšujte rychlost · Mírně se zakloňte, aby se zvedla zadní část · Jakmile získáte kontrolu, pomalu se postavte · Přední nohu natočte směrem k zádi · Lehce tlačte zadní nohou · Při pádu uvolněte spoušť

### D.4 PO POUŽITÍ

Vyjměte desku z vody · Vypněte ovladač · Vypněte baterii · Vyjměte baterii: odemkněte pomocí klíče ovladače · Stiskněte tlačítko pro otevření prostoru · Vyjměte baterii

## E. ÚDRŽBA

POZOR! NEPOUŽÍVEJTE VYSOKOTLAKOU VODU ANI CHEMICKÉ ČISTIČÍ PROSTŘEDKY · PRO SKLADOVÁNÍ DELŠÍ NEŽ 1 MĚSÍC UDRŽUJTE NABITÍ KOLEM 50 %

### E.1 ČIŠTĚNÍ A SUŠENÍ

Vypnutí: vypněte ovladač a odpojte baterii · Opláchněte sladkou vodou: motor, stěžeň, křídla, desku, baterii, ovladač · Osušte všechny části hadříkem a nechte uschnout na vzduchu

### E.2 NABÍJENÍ

Nabíjejte v suchém prostředí · Ujistěte se, že porty jsou suché · Obvyklá doba cca 3 h · Nikdy nezakrývejte nabíječku · Nikdy nenechávejte bez dozoru

### E.3 SKLADOVÁNÍ

Chladné, suché místo · Vyhněte se slunečnímu záření · Dlouhodobě: cca 50 % nabití baterie

## ZÁRUKA A ODPOVĚDNOST

Uživatel je odpovědný za dodržování všech platných místních zákonů a předpisů. Společnost Jobe Sport International nese odpovědnost za škody, zranění nebo ztráty způsobené nesprávným použitím, úpravami nebo nedodržením tohoto návodu.

**DŮLEŽITÉ! PRED POUŽITÍM SI POZORNE PREČÍTAJTE TENTO NÁVOD. POUŽÍVANIE NA VLASTNÉ RIZIKO. VÝROBCA NEZODPOVEDÁ ZA ŠKODY, ZRANENIA ALEBO STRATY.**

## A. UPOZORNENIA

**!POZOR! POUŽÍVAJTE LEN CERTIFIKOVANÉ KOMPONENTY · DODRŽUJTE MIESTNE ZÁKONY · NEODPORUČA SA PRE OSOBY MLADŠIE AKO 18 ROKOV · LÍTIUM-IÓNOVÁ BATÉRIA · NEPONÁRAJTE DO VODY**

### A.1 OSOBNÁ BEZPEČNOSŤ

DRŽTE MIMO DOSAHU DEŤÍ · POUŽÍVAJTE SCHVÁLENÉ OCHRANNÉ PROSTRIEDKY · VRTULA A POHYBLIVÉ ČASTI MÔŽU SPÔSOBIŤ VÁŽNE ZRANENIA. DRŽTE SA VZDIALENE.

### A.2 JAZDA A PROSTREDIE

NEOMOTÁVAJTE LANO OKOLO TELA, POUŽÍVAJTE LEN RUKOVÄŤ · MINIMÁLNA HĽBKA VODY 1,2 M · PRI PÁDE SA ODDELTĚ OD DOSKY A FOILU · VYHÝBAJTE SA PLAVCOM, PLYTKEJ VODE, MOLÁM A PREKÁŽKAM · TEPLOTNÝ ROZSAH 0–45 °C

### A.3 BATÉRIA

NENABÍJAJTE, AK JE MOKRÁ, POŠKODENÁ, NAFÚKNUTÁ, TEČÚCA ALEBO PREHRIATA · NENABÍJAJTE NA LODI · NIKDY NENECHÁVAJTE BEZ DOZORU POČAS NABÍJANIA · DRŽTE ĎALEJ OD OHŇA A OTVORENÉHO PLAMEŇA · POUŽÍVAJTE LEN DODANÚ NABÍJAČKU · NABÍJAJTE VONKU NA SUCHOM MIESTE

## B. VYBALENIE

### B.1 OBSAH BALENIA

1. doska 115L · 2. doska 85L · 3. montážne príslušenstvo a skrutky · 4. pumpa · 5. nabíjačka · 6. batéria · 7. pevné puzdro · 8. stožiar · 9. stabilizátor/zadné krídlo · 10. nabíjací kábel pre ovládač · 11. ovládač · 12. pohonná jednotka · 13. predné krídlo

### B.2 BATÉRIA

1. Bluetooth tlačidlo · 2. displej stavu batérie · 3. otočný zámok · 4. tlačidlo napájania · 5. integrovaný port

### B.3 DIALKOVÝ OVLÁDAČ

1. displej: A. úroveň batérie · B. rýchlosť · C. výkon dosky · D. Bluetooth · E. rýchlostný stupeň · 2. tlačidlo napájania · 3. magnetický nabíjací port · 4. '+' zvýšenie rýchlosti · 5. '-' zníženie rýchlosti · 6. spúšť/plyn

## C. MONTÁŽ

**!POZOR! NEINŠTALUJTE ANI NEODSTRAŇUJTE BATÉRIU VO VODE · PRED POUŽITÍM SKONTROLUJTE VŠETKY SKRUTKY · SPÁROVANÉ ZARIADENIA SA ZNOVU PRIPOJA AUTOMATICKY · AK SA PRIPOJENIE NEPODARÍ, REŠTARTUJTE OVLÁDAČ A BATÉRIU · MONTUJTE NA MÄKKOM A ČISTOM PAVRCHU**

### C.1 MONTÁŽ DOSKY

Položte pevné puzdro a nafukovací časť na mäkký povrch · Pretiahnite nafukovací časť cez puzdro od špičky po zadok · Nafúknite na 14–20 PSI

### C.2 INŠTALÁCIA BATÉRIE

1. otvorte priehradku · 2. vložte batériu úplne · 3. odstráňte imbusový kľúč · 4. uzamknite batériu · 5. zatvorte priehradku

### C.3 MONTÁŽ STOŽIARA

A. zložte pohonnú jednotku do stožiaru na mäkkom povrchu · B. vložte stožiar do slotu na doske · C. upevnite skrutkami · D. pripevnite predné a zadné krídlo

### C.4 PRIPOJENIE OVLÁDAČA

Podržte tlačidlo napájania asi 5 sekúnd na zapnutie · Podržte napájanie + '-' 2 sekundy · Dlhो stlačte tlačidlo batérie 3 sekundy s magnetom ovládača · Počkajte, kým zmizne ikona Bluetooth

## D. PREVÁDZKA

**!POZOR! NEPOUŽÍVAJTE, AK NIE SÚ VŠETKY ČASTI ZAISTENÉ · NIKDY NESPUŠŤAJTE MOTOR MIMO VODY ALEBO V BLÍZKOSTI LUDÍ · NEPOUŽÍVAJTE, AK JE ZARIADENIE POŠKODENÉ · ZASTAVTE, AK FOIL ALEBO VRTULA NARAZÍ NA PREKÁŽKU · NENECHÁVAJTE MOTOR BEŽAŤ MIMO VODY · ŽIADNY ALKOHOL ANI DROGY · NIKDY NESKÁČTE NA BEŽIACU DOSKU**

### D.1 ZÁKLADY OVLÁDAČA

Spúšť: potiahnutím zvyšujete výkon · výber pomocou spúšte · '-' hore/dolava · '+' dole/doprava

### D.2 KONTROLA PRED POUŽITÍM

Skrutky utiahnuté · batéria nabitá · batéria uzamknutá · krídla a stožiar upevnené · vrtula voľná · ovládač pripojený · remienok ovládača pripevnený

### D.3 POKYNY NA JAZDU

Začnite na najnižšom výkone na pokojnej vode s hĺbkou aspoň 1,2 m · začnite v ľahu alebo na kolenách pred postavením sa · postupne zvyšujte rýchlosť · mierne sa nakloňte dozadu na zdvihnutie zadnej časti · keď získate kontrolu, pomaly sa postavte · prednú nohu nasmerujte smerom k zadnej časti · jemne tlačte zadnou nohou · pri páde uvoľnite spúšť

### D.4 PO POUŽITÍ

Vyberte dosku z vody · vypnite ovládač · vypnite batériu · vyberte batériu: odomknite pomocou dialkového kľúča · stlačte tlačidlo na otvorenie priehradky · vyberte batériu

## E. ÚDRŽBA

**!POZOR! NEPOUŽÍVAJTE VYSOKOTLAKOVÚ VODU ANI CHEMICKÉ ČISTIACE PROSTRIEDKY · PRI SKLADOVANÍ DLHŠOM AKO 1 MESIAC UDRŽUJTE PŘIBLIŽNE 50 % NABITIE**

### E.1 ČISTENIE A SUŠENIE

Vypnite napájanie: vypnite ovládač a odpojte batériu · opláchnite sladkou vodou: motor, stožiar, krídla, dosku, batériu, ovládač · osušte všetky komponenty handrou a nechajte vyschnúť na vzduchu

### E.2 NABÍJANIE

Nabíjajte v suchom prostredí · uistite sa, že porty sú suché · typicky približne 3 hodiny · nikdy nezakrývajte nabíjačku · nikdy nenechávajte bez dozoru

### E.3 SKLADOVANIE

Chladné, suché miesto · vyhýbajte sa slnečnému žiareniu · dlhodobé skladovanie: približne 50 % nabitie batérie

## ZÁRUKA A ZODPOVEDNOSŤ

Používateľ je zodpovedný za dodržiavanie všetkých platných miestnych zákonov a predpisov. Spoločnosť Jobe Sport International nenesie žiadnu zodpovednosť za škody, zranenia alebo straty spôsobené nesprávnym používaním, úpravami alebo nedodržaním tohto návodu.

VAŽNO! PAŽLJIVO PROČITAJTE OVAJ PRIRUČNIK PRIJE UPOTREBE. KORISTITE NA VLASTITU ODGOVORNOST. PROIZVOĐAČ NE ODGOVARA ZA ŠTETU, OZLJEDE ILI GUBITAK.

## A. UPOZORENJA

OPREZ! KORISTITE SAMO CERTIFICIRANE KOMPONENTE · POŠTUJTE LOKALNE ZAKONE · NE PREPORUČUJE SE OSOBAMA MLAĐIMA OD 18 GODINA · LITIJ-IONSKA BATERIJA · NE URANJATI

### A.1 OSOBNA SIGURNOST

DRŽATI PODALJE OD DJECE · NOSITI ODOBRENU ZAŠTITNU OPREMU · PROPELER I POKRETNI DIJELOVI MOGU UZROKOVATI OZBILJNE OZLJEDE. DRŽITE SE PODALJE.

### A.2 VOŽNJA I OKOLINA

NE OMOTAVATI UŽE OKO TIJELA, KORISTITI SAMO RUČKU · MINIMALNA DUBINA VODE 1.2 M · PADATI DALJE OD DASKE I FOILA · IZBJEGAVATI PLIVAČE, PLITKU VODU, MOLOVE I PREPREKE · TEMPERATURNI RASPON 0–45°C

### A.3 BATERIJA

NE PUNITI AKO JE MOKRA, OŠTEĆENA, NABUBRENA, CURI ILI PREGRIJANA · NE PUNITI NA BRODU · NIKADA NE OSTAVLJATI BEZ NADZORA TIJEKOM PUNJENJA · DRŽATI PODALJE OD VATRE I OTVORENOG PLAMENA · KORISTITI SAMO PRILOŽENI PUNJAČ · PUNITI NA OTVORENOM U SUHOM PROSTORU

## B. RASPAKIRAVANJE

### B.1 SADRŽAJ PAKETA

1. daska 115L · 2. daska 85L · 3. montažni dijelovi i vijci · 4. pumpa · 5. punjač · 6. baterija · 7. tvrdi kovčeg · 8. jarbol · 9. stabilizator/zadnje krilo · 10. kabel za punjenje daljinskog · 11. daljinski upravljač · 12. pogonska jedinica · 13. prednje krilo

### B.2 BATERIJA

1. Bluetooth tipka · 2. prikaz statusa baterije · 3. rotacijska brava · 4. tipka za napajanje · 5. integrirani priključak

### B.3 DALJINSKI UPRAVLJAČ

1. zaslon: A. razina baterije · B. brzina · C. razina snage daske · D. Bluetooth · E. stupanj brzine · 2. tipka za napajanje · 3. magnetski priključak za punjenje · 4. '+' stupanj brzine · 5. '-' stupanj brzine · 6. okidač/gas

## C. MONTAŽA

OPREZ! NE UGRAĐIVATI ILI UKLANJATI BATERIJU U VODI · PROVJERITI SVE VIJKE PRIJE UPOTREBE · UREDAJI SE AUTOMATSKI PONOVO POVEZUJU · AKO VEZA NE USPIJE, PONOVO POKRENUTI UPRAVLJAČ I BATERIJU · MONTAŽU OBAVLJATI NA MEKOJ, ČISTOJ POVRŠINI

### C.1 MONTAŽA DASKE

Postavite tvrdi kovčeg i napuhavajući dio na meku površinu · Navucite napuhavajući dio preko kovčega od pramca prema krmu · Napuhati na 14–20 PSI

### C.2 UGRADNJA BATERIJE

1. otvoriti pretinac · 2. umetnuti bateriju do kraja · 3. ukloniti imbus ključ · 4. zaključati bateriju · 5. zatvoriti pretinac

### C.3 MONTAŽA JARBOLA

A. sastaviti pogonsku jedinicu u jarbol na mekoj površini · B. umetnuti jarbol u utor na dasci · C. pričvrstiti vijcima · D. pričvrstiti prednje i stražnje krilo

### C.4 POVEZIVANJE DALJINSKOG

Držati tipku za napajanje oko 5 sekundi za uključivanje · Držati tipku za napajanje i '+' 2 sekunde · Dugo pritisnuti tipku baterije 3 sekunde uz magnet daljinskog · Pričekati da Bluetooth ikona nestane

## D. KORIŠTENJE

OPREZ! NE KORISTITI AKO DIJELOVI NISU SIGURNO PRIČVRŠĆENI · NIKADA NE POKRETATI MOTOR IZVAN VODE ILI BLIZU LJUDI · NE KORISTITI AKO JE OŠTEĆENO · ZAUSTAVITI AKO FOIL ILI PROPELER UDARI U NEŠTO · NE POKRETATI MOTOR IZVAN VODE · BEZ ALKOHOLA I DROGA · NIKADA NE SKAKATI NA DASCIMA KOJA RADI

## D.1 OSNOVE UPRAVLJAČA

Okidač: povlačenjem se povećava snaga · Odabir putem okidača · '-' gore/lijevo · '+' dolje/desno

## D.2 PROVJERA PRIJE KORIŠTENJA

Vijci zategnuti · Baterija napunjena · Baterija zaključana · Krila i jarbol osigurani · Propeler slobodan · Upravljač povezan · Remen upravljača pričvršćen

## D.3 UPUTE ZA VOŽNJU

Početi s najnižom snagom na mirnoj vodi dubine najmanje 1.2 m · Početi ležeći ili klečeći prije ustajanja · Postupno povećavati brzinu · Lagano se nagnuti unatrag za podizanje stražnjeg dijela · Kada ste stabilni, polako ustati · Prednje stopalo okrenuti prema krmu · Lagano pritiskati stražnje stopalo · Otpustiti okidač ako padnete

## D.4 NAKON KORIŠTENJA

Izvaditi dasku iz vode · Isključiti upravljač · Isključiti bateriju · Izvaditi bateriju: otključati daljinskim ključem · Pritisnuti tipku za otvaranje pretinca · Izvaditi bateriju

## E. ODRŽAVANJE

OPREZ! NE KORISTITI VISOKOTLAČNI MLAZ VODE ILI KEMIJSKA SREDSTVA ZA ČIŠĆENJE · ZA POHRANU DUŽU OD 1 MJESECA ODRŽAVATI OKO 50% NAPUNJENOSTI

### E.1 ČIŠĆENJE I SUŠENJE

Isključiti napajanje: isključiti upravljač i odspojiti bateriju · Isprati slatkom vodom: motor, jarbol, krila, dasku, bateriju, upravljač · Osušiti sve dijelove krpom i ostaviti da se osuše na zraku

### E.2 PUNJENJE

Puniti u suhom prostoru · Provjeriti da su priključci suhi · Tipično oko 3 sata · Nikada ne prekrivati punjač · Nikada ne ostavljati bez nadzora

### E.3 POHRANA

Čuvati na hladnom i suhom mjestu · Izbjegavati sunčevu svjetlost · Dugotrajno skladištenje: oko 50% napunjenosti baterije

## JAMSTVO I ODGOVORNOST

Korisnik je odgovoran za poštivanje svih važećih lokalnih zakona i propisa. Jobe Sport International ne preuzima odgovornost za štetu, ozljede ili gubitak uzrokovan nepravilnom uporabom, izmjenama ili nepridržavanjem ovog priručnika.

TÄRKEÄÄ! LUE TÄMÄ OHJE HUOLELLISESTI ENNEN KÄYTTÖÄ. KÄYTTÖ OMALLA VASTUULLA. VALMISTAJA EI OLE VASTUUSSA VAHINGOISTA, LOUKKAANTUMISISTA TAI MENETYKSISTÄ.

#### A. VAROITUKSET

VARO! KÄYTÄ VAIN SERTIFIOITUJA KOMPONENTTEJA · NOUDATA PAIKALLISIA LAKEJA · EI SUOSITELLA ALLE 18-VUOTIAILLE · LITIMUMIONIAKKU · ÄLÄ UPOTA

#### A.1 HENKILÖTURVALLISUUS

• PIDÄ POISSA LASTEN ULOTTUVILTA · KÄYTÄ HYVÄKSYTTYJÄ SUOJAVARUSTEITA · POTKURI JA LIIKKUVAT OSAT VOIVAT AIHEUTTAA VAKAVIA VAMMOJA. PIDÄ ETÄISYYTTÄ

#### A.2 AJO JA YMPÄRISTÖ

• ÄLÄ KIERRÄ KÖYTTÄ KEHON YMPÄRILLE, KÄYTÄ VAIN KAHVAA · VÄHIMMÄISVEDENSYVYYS 1,2 M (47") · KAADU POISPÄIN LAUDASTA JA FOILISTA · VÄLTÄ UIMAREITA, MATALAA VETTÄ, LAITUREITA JA ESTEITÄ · LÄMPÖTILARAJAT 0–45°C (32–113°F)

#### A.3 AKKU

• ÄLÄ LATAA, JOS AKKU ON MÄRKÄ, VAURIOITUNUT, TURVONNUT, VUOTAVA TAI YLIKUUMENTUNUT · ÄLÄ LATAA VENEESSÄ · ÄLÄ KOSKAAN JÄTÄ LATAUSTA VALVOMATTA · PIDÄ POISSA TULESTA JA AVOTULESTA · KÄYTÄ VAIN MUKANA TOIMITETTUA LATORIA · LATAA ULKONA KUIVASSA PAIKASSA

#### B. PURKAMINEN PAKKAUKSESTA

##### B.1 PAKKAUKSEN SISÄLTÖ

1.115L lauta · 2. 85L lauta · 3. Kiinnitystarvikkeet ja pultit · 4. Pumppu · 5. Laturi · 6. Akku · 7. Kova kotelo · 8. Masto · 9. Stabiilisaattori/takasiipi · 10. Kaukosäätimen latauskaapeli · 11. Kaukosäädin · 12. Voimansiirtokysikkö · 13. Etusiipi

##### B.2 AKKU

1. Bluetooth-painike · 2. Akun tilan näyttö · 3. Kiertolukko · 4. Virtapainike · 5. Integroitu portti

##### B.3 KAUKOSÄÄDIN

1. Näyttö: A. Akun taso · B. Nopeus · C. Laudan tehotaso · D. Bluetooth · E. Nopeusvaihdet · 2. Virtapainike · 3. Magneettinen latausportti · 4. '+' nopeusvaihdet · 5. '-' nopeusvaihdet · 6. Liipaisin/kaasun hallinta

#### C. ASENNUKSET

VARO! ÄLÄ ASENNA TAI IRROTA AKKUA VEDESSÄ · TARKISTA KAIKKI PULTIT ENNEN KÄYTTÖÄ · PARITETUT LAITTEET YHDISTYVÄT AUTOMAATTISESTI · JOS YHTEYS EPÄONNISTUU, KÄYNNISTÄ KAUKOSÄÄDIN JA AKKU UUELLEEN · KOKOA PEHMEÄLLÄ, PUHTAALLA ALUSTALLA

##### C.1 LAUDAN KOKOAMINEN

Aseta kova kotelo ja ilmatäyteen osa pehmeälle alustalle · Vedä ilmatäyteen osa kotelon päälle keulasta perään · Täytä 14–20 PSI paineeseen

##### C.2 AKUN ASENNUKSET

1. Avaa lokero · 2. Aseta akku täysin paikalleen · 3. Poista kuusiokoloavain · 4. Lukitse akku · 5. Sulje lokero

##### C.3 MASTON KOKOAMINEN

A. Kiinnitä voimansiirtokysikkö mastoon pehmeällä alustalla · B. Aseta masto laudan uraan · C. Kiinnitä pulteilla · D. Kiinnitä etu- ja takasiivet

##### C.4 KAUKOSÄÄTIMEN YHDISTÄMINEN

Pidä virtapainiketta -5 s käynnistääksesi · Pidä virtapainiketta + '+' 2 s · Paina akun painiketta pitkään 3 s kaukosäätimen magneetilla · Odota, että Bluetooth-kuvake katoaa

#### D. KÄYTTÖ

VARO! ÄLÄ KÄYTÄ, JOS OSAT EIVÄT OLE KIINNI · ÄLÄ KOSKAAN KÄYNNISTÄ MOOTTORIA VEDEN ULKOPUOLELLA TAI LÄHELLÄ IHMISIÄ · ÄLÄ KÄYTÄ, JOS LAITE ON VAURIOITUNUT · PYSÄYTÄ, JOS FOILI TAI POTKURI OSUU ESTEESSEN · ÄLÄ KÄYTÄ MOOTTORIA VEDEN ULKOPUOLELLA · EI ALKOHOLIA TAI HUUMEITA · ÄLÄ KOSKAAN HYPPY LAUDALLE SEN OLLessa KÄYNNISSÄ

##### D.1 KAUKOSÄÄTIMEN PERUSTOIMINNOT

Liipaisin: vedä lisätäksesi tehoa · Valitse liipaisimella · '-' ylös/vasen · '+' alas/oikea

##### D.2 TARKISTA ENNEN KÄYTTÖÄ

Pultit kireällä · Akku ladattu · Akku lukittu · Siivet ja masto kiinni · Potkuri vapaa · Kaukosäädin yhdistetty · Kaukosäätimen hihna kiinnitetty

#### D.3 AJO-OHJEET

Aloita aiimmalla teholla tyynessä vedessä  $\geq 1,2$  m (47") · Aloita vatsallaan tai polvillaan ennen seisomista · Lisää nopeutta vähitellen · Nojaa hieman taakse nostaaksesi perää · Kun tunnet hallinnan, nouse seisomaan hitaasti · Aseta etujalka osoittamaan kohti perää · Paina kevyesti takajalalla · Vapauta liipaisin kaatuessasi

#### D.4 KÄYTÖN JÄLKEEN

Nosta lauta vedestä · Sammuta kaukosäädin · Sammuta akku · Poista akku: avaa lukitus kaukosäätimen avaimella · Paina painiketta avataksesi lokeron · Poista akku

#### E. HUOLTO

VARO! ÄLÄ KÄYTÄ KORKEAPAINEPESUA TAI KEMIAALLISIA PUHDISTUSAINEITA · YLI 1 KUUKAUDEN SÄILYTYS: PIDÄ AKKU NOIN 50 % VARAUKSESSA

##### E.1 PUHDISTUS JA KUIVAUS

Virta pois: sammuta kaukosäädin ja irrota akku · Huuhtelee makealla vedellä: moottori, masto, siivet, lauta, akku, kaukosäädin · Kuivaa kaikki osat liinalla ja anna kuivua ilmassa

##### E.2 LATAUS

Lataa kuivassa ympäristössä · Varmista, että portit ovat kuivat · Tyypillinen aika noin 3 h · Älä koskaan peitä laturia · Älä koskaan jätä ilman valvontaa

##### E.3 SÄILYTYS

Viileä, kuiva paikka · Vältä auringonvaloa · Pitkäaikainen säilytys: noin 50 % akun varaus

#### TAKUU JA VASTUU

Käyttäjä on vastuussa kaikkien sovellettavien paikallisten lakien ja määräysten noudattamisesta. Jobe Sport International ei ota vastuuta vahingoista, loukkaantumisista tai menetyksistä, jotka johtuvat virheellisestä käytöstä, muutoksista tai tämän ohjeen noudattamatta jättämisestä.

ΣΗΜΑΝΤΙΚΟ! ΔΙΑΒΑΣΤΕ ΠΡΟΣΕΚΤΙΚΑ ΑΥΤΟ ΤΟ ΕΓΧΕΙΡΙΔΙΟ ΠΡΙΝ ΤΗ ΧΡΗΣΗ. ΧΡΗΣΗ ΜΕ ΔΙΚΗ ΣΑΣ ΕΥΘΥΝΗ. Ο ΚΑΤΑΣΚΕΥΑΣΤΗΣ ΔΕΝ ΦΕΡΕΙ ΕΥΘΥΝΗ ΓΙΑ ΖΗΜΙΕΣ, ΤΡΑΥΜΑΤΙΣΜΟΥΣ Ή ΑΠΩΛΕΙΕΣ.

## A. ΠΡΟΕΙΔΟΠΟΙΗΣΕΙΣ

!ΠΡΟΣΟΧΗ! ΧΡΗΣΙΜΟΠΟΙΕΙΤΕ ΜΟΝΟ ΠΙΣΤΟΠΟΙΗΜΕΝΑ ΕΞΑΡΤΗΜΑΤΑ · ΘΗΡΕΙΤΕ ΤΗΝ ΤΟΠΙΚΗ ΝΟΜΟΘΕΣΙΑ · ΔΕΝ ΣΥΝΙΣΤΑΤΑΙ ΓΙΑ ΑΤΟΜΑ ΚΑΤΩ ΤΩΝ 18 ΕΤΩΝ · ΜΠΑΤΑΡΙΑ ΛΙΘΙΟΥ-ΙΟΝΤΩΝ · ΜΗΝ ΤΟ ΒΥΘΙΖΕΤΕ ΣΤΟ ΝΕΡΟ

### A.1 ΠΡΟΣΩΠΙΚΗ ΑΣΦΑΛΕΙΑ

ΚΡΑΤΗΣΤΕ ΜΑΚΡΙΑ ΑΠΟ ΠΑΙΔΙΑ · ΦΟΡΑΤΕ ΕΓΚΕΚΡΙΜΕΝΟ ΠΡΟΣΤΑΤΕΥΤΙΚΟ ΕΞΟΠΛΙΣΜΟ · Η ΠΡΟΠΕΛΑ ΚΑΙ ΤΑ ΚΙΝΟΥΜΕΝΑ ΜΕΡΗ ΜΠΟΡΟΥΝ ΝΑ ΠΡΟΚΑΛΕΣΟΥΝ ΣΟΒΑΡΟ ΤΡΑΥΜΑΤΙΣΜΟ. ΚΡΑΤΗΣΤΕ ΑΠΟΣΤΑΣΗ.

### A.2 ΟΔΗΓΗΣΗ & ΠΕΡΙΒΑΛΛΟΝ

ΜΗΝ ΤΥΛΙΓΕΤΕ ΤΟ ΣΧΟΙΝΙ ΓΥΡΩ ΑΠΟ ΤΟ ΣΩΜΑ, ΧΡΗΣΙΜΟΠΟΙΕΙΤΕ ΜΟΝΟ ΤΗ ΛΑΒΗ · ΕΛΑΧΙΣΤΟ ΒΑΘΟΣ ΝΕΡΟΥ 1,2 Μ (4") · ΠΕΦΤΕΤΕ ΜΑΚΡΙΑ ΑΠΟ ΤΗ ΣΑΝΙΔΑ & ΤΟ FOIL · ΑΠΟΦΕΥΓΕΤΕ ΚΟΛΥΜΒΗΤΕΣ, ΡΗΧΑ ΝΕΡΑ, ΠΡΟΒΛΗΤΕΣ, ΕΜΠΟΔΙΑ · ΟΡΙΑ ΘΕΡΜΟΚΡΑΣΙΑΣ 0-45°C (32-113°F)

### A.3 ΜΠΑΤΑΡΙΑ

ΜΗΝ ΦΟΡΤΙΖΕΤΕ ΑΝ ΕΙΝΑΙ ΥΓΡΗ, ΚΑΤΕΣΤΡΑΜΜΕΝΗ, ΠΡΗΣΜΕΝΗ, ΔΙΑΡΡΕΟΥΣΑ Ή ΥΠΕΡΘΕΡΜΑΣΜΕΝΗ · ΜΗΝ ΦΟΡΤΙΖΕΤΕ ΠΑΝΩ ΣΤΟ ΣΚΑΦΟΣ · ΜΗΝ ΤΗΝ ΑΦΗΝΕΤΕ ΠΟΤΕ ΧΩΡΙΣ ΕΠΙΒΛΕΨΗ ΚΑΤΑ ΤΗ ΦΟΡΤΙΣΗ · ΚΡΑΤΗΣΤΕ ΜΑΚΡΙΑ ΑΠΟ ΦΩΤΙΑ/ΑΝΟΙΧΤΕΣ ΦΛΟΓΕΣ · ΧΡΗΣΙΜΟΠΟΙΕΙΤΕ ΜΟΝΟ ΤΟΝ ΠΑΡΕΧΟΜΕΝΟ ΦΟΡΤΙΣΤΗ · ΦΟΡΤΙΖΕΤΕ ΣΕ ΕΞΩΤΕΡΙΚΟ, ΣΤΕΓΝΟ ΧΩΡΟ

## B. ΑΠΟΣΥΣΚΕΥΑΣΙΑ

### B.1 ΠΕΡΙΕΧΟΜΕΝΑ ΣΥΣΚΕΥΑΣΙΑΣ

1. Σανίδα 115L · 2. Σανίδα 85L · 3. Υλικό τοποθέτησης & βίδες · 4. Αντλία · 5. Φορτιστής · 6. Μπαταρία · 7. Σκληρή θήκη · 8. Ιστός · 9. Σταθεροποιητής/πίσω φτερό · 10. Καλώδιο φόρτισης τηλεχειριστηρίου · 11. Τηλεχειριστήριο · 12. Μονάδα πρόωσης · 13. Μπροστινό φτερό

### B.2 ΜΠΑΤΑΡΙΑ

1. Κουμπί Bluetooth · 2. Ένδειξη κατάστασης μπαταρίας · 3. Περιστροφικό κλείδωμα · 4. Κουμπί ενεργοποίησης · 5. Ενσωματωμένη θύρα

### B.3 ΤΗΛΕΧΕΙΡΙΣΤΗΡΙΟ

1. Οθόνη: Α. Επίπεδο μπαταρίας · Β. Ταχύτητα · C. Επίπεδο ισχύος σανίδας · D. Bluetooth · E. Επιλογή ταχύτητας · 2. Κουμπί ενεργοποίησης · 3. Μαγνητική θύρα φόρτισης · 4. '+' επιλογή ταχύτητας · 5. '-' επιλογή ταχύτητας · 6. Σκανδάλη/έλεγχος γκαζιού

## C. ΣΥΝΑΡΜΟΛΟΓΗΣΗ

!ΠΡΟΣΟΧΗ! ΜΗΝ ΤΟΠΟΘΕΤΕΙΤΕ/ΑΦΑΙΡΕΙΤΕ ΤΗ ΜΠΑΤΑΡΙΑ ΣΤΟ ΝΕΡΟ · ΕΛΕΓΞΤΕ ΟΛΕΣ ΤΙΣ ΒΙΔΕΣ ΠΡΙΝ ΤΗ ΧΡΗΣΗ · ΟΙ ΣΥΖΕΥΓΜΕΝΕΣ ΣΥΣΚΕΥΕΣ ΣΥΝΔΕΟΝΤΑΙ ΑΥΤΟΜΑΤΑ · ΑΝ ΑΠΟΤΥΧΕΙ Η ΣΥΝΔΕΣΗ, ΕΠΑΝΕΚΚΙΝΗΣΤΕ ΤΟ ΤΗΛΕΧΕΙΡΙΣΤΗΡΙΟ & ΤΗ ΜΠΑΤΑΡΙΑ · ΣΥΝΑΡΜΟΛΟΓΗΣΤΕ ΣΕ ΜΑΛΑΚΗ, ΚΑΘΑΡΗ ΕΠΙΦΑΝΕΙΑ

### C.1 ΣΥΝΑΡΜΟΛΟΓΗΣΗ ΣΑΝΙΔΑΣ

Τοποθετήστε τη σκληρή θήκη & το φουσκωτό σε μαλακή επιφάνεια · Τραβήξτε το φουσκωτό πάνω από τη θήκη από τη μύτη προς την ουρά · Φουσκώστε στα 14-20 PSI

### C.2 ΤΟΠΟΘΕΤΗΣΗ ΜΠΑΤΑΡΙΑΣ

1. Ανοίξτε το διαμέρισμα · 2. Τοποθετήστε πλήρως τη μπαταρία · 3. Αφαιρέστε το κλειδί Allen · 4. Κλειδώστε τη μπαταρία · 5. Κλείστε το διαμέρισμα

### C.3 ΣΥΝΑΡΜΟΛΟΓΗΣΗ ΙΣΤΟΥ

A. Συναρμολογήστε τη μονάδα πρόωσης στον ιστό σε μαλακή επιφάνεια · B. Τοποθετήστε τον ιστό στη θέση της σανίδας · C. Στερεώστε με βίδες · D. Τοποθετήστε τα μπροστινά & πίσω φτερά

## C.4 ΣΥΝΔΕΣΗ ΤΗΛΕΧΕΙΡΙΣΤΗΡΙΟΥ

Κρατήστε πατημένο το Power -5 δευτ. για ενεργοποίηση · Κρατήστε Power + '+' για 2 δευτ. · Πατήστε παρατεταμένα το κουμπί μπαταρίας 3 δευτ. με τον μαγνήτη του τηλεχειριστηρίου · Περιμένετε να εξαφανιστεί το εικονίδιο Bluetooth

## D. ΛΕΙΤΟΥΡΓΙΑ

!ΠΡΟΣΟΧΗ! ΜΗΝ ΛΕΙΤΟΥΡΓΕΙΤΕ ΑΝ ΤΑ ΕΞΑΡΤΗΜΑΤΑ ΔΕΝ ΕΙΝΑΙ ΑΣΦΑΛΙΣΜΕΝΑ · ΜΗΝ ΞΕΚΙΝΑΤΕ ΠΟΤΕ ΤΟ ΜΟΤΕΡ ΕΚΤΟΣ ΝΕΡΟΥ Ή ΚΟΝΤΑ ΣΕ ΑΝΘΡΩΠΟΥΣ · ΜΗΝ ΧΡΗΣΙΜΟΠΟΙΕΙΤΕ ΑΝ ΕΙΝΑΙ ΚΑΤΕΣΤΡΑΜΜΕΝΟ · ΣΤΑΜΑΤΗΣΤΕ ΑΝ ΤΟ FOIL/Η ΠΡΟΠΕΛΑ ΧΤΥΠΗΣΕΙ ΑΝΤΙΚΕΙΜΕΝΟ · ΜΗΝ ΛΕΙΤΟΥΡΓΕΙΤΕ ΤΟ ΜΟΤΕΡ ΕΚΤΟΣ ΝΕΡΟΥ · ΟΧΙ ΑΛΚΟΟΛ/ΝΑΡΚΩΤΙΚΑ · ΜΗΝ ΠΗΔΑΤΕ ΠΟΤΕ ΣΕ ΛΕΙΤΟΥΡΓΟΥΣΑ ΣΑΝΙΔΑ

### D.1 ΒΑΣΙΚΑ ΤΗΛΕΧΕΙΡΙΣΤΗΡΙΟΥ

Σκανδάλη: τραβήξτε για αύξηση ισχύος · Επιλογή μέσω σκανδάλης: '-' επάνω/αριστερά · '+' κάτω/δεξιά

### D.2 ΕΛΕΓΧΟΣ ΠΡΙΝ ΤΗ ΧΡΗΣΗ

Οι βίδες σφιχτές · Μπαταρία φορτισμένη · Μπαταρία κλειδωμένη · Φτερά/ιστός ασφαλισμένα · Προπέλα καθαρή · Τηλεχειριστήριο συνδεδεμένο · Λουρί τηλεχειριστηρίου τοποθετημένο

### D.3 ΟΔΗΓΙΕΣ ΧΡΗΣΗΣ

Ξεκινήστε στη χαμηλότερη ισχύ σε ήρεμο νερό  $\geq 1,2$  μ (4") · Ξεκινήστε ξαπλωμένοι ή γονατιστοί πριν σηκωθείτε · Αυξήστε σταδιακά την ταχύτητα · Γείρετε ελαφρώς προς τα πίσω για να σηκωθεί η ουρά · Όταν αισθανθείτε έλεγχο, σηκωθείτε αργά · Τοποθετήστε το μπροστινό πόδι προς την ουρά · Εφαρμόστε ελαφρά πίεση με το πίσω πόδι · Αφήστε τη σκανδάλη αν πέσετε

### D.4 ΜΕΤΑ ΤΗ ΧΡΗΣΗ

Αφαιρέστε τη σανίδα από το νερό · Απενεργοποιήστε το τηλεχειριστήριο · Απενεργοποιήστε τη μπαταρία · Αφαιρέστε τη μπαταρία: ξεκλειδώστε με το κλειδί τηλεχειριστηρίου · Πατήστε το κουμπί για άνοιγμα διαμερίσματος · Αφαιρέστε τη μπαταρία

## E. ΣΥΝΤΗΡΗΣΗ

!ΠΡΟΣΟΧΗ! ΜΗ ΧΡΗΣΙΜΟΠΟΙΕΙΤΕ ΝΕΡΟ ΥΨΗΛΗΣ ΠΙΕΣΗΣ Ή ΧΗΜΙΚΑ ΚΑΘΑΡΙΣΤΙΚΑ · ΓΙΑ ΑΠΟΘΗΚΕΥΣΗ >1 ΜΗΝΑ, ΔΙΑΤΗΡΗΣΤΕ -50% ΦΟΡΤΙΣΗ

### E.1 ΚΑΘΑΡΙΣΜΟΣ & ΣΤΕΓΝΩΜΑ

Απενεργοποίηση: κλείστε το τηλεχειριστήριο & αποσυνδέστε τη μπαταρία · Ξέπλυμα με γλυκό νερό: μοτέρ, ιστός, φτερά, σανίδα, μπαταρία, τηλεχειριστήριο · Στεγνώστε όλα τα εξαρτήματα με πανί και αφήστε να στεγνώσουν στον αέρα

### E.2 ΦΟΡΤΙΣΗ

Φορτίστε σε στεγνό περιβάλλον · Βεβαιωθείτε ότι οι θύρες είναι στεγνές · Τυπικός χρόνος: 3 ώρες · Μην καλύπτετε ποτέ τον φορτιστή · Μην αφήνετε ποτέ χωρίς επίβλεψη

### E.3 ΑΠΟΘΗΚΕΥΣΗ

Δροσερό, στεγνό μέρος · Αποφύγετε το ηλιακό φως · Μακροχρόνια: -50% φόρτιση μπαταρίας

## E. ΓΥΝΗΣΗ & ΕΥΘΥΝΗ

Ο χρήστης είναι υπεύθυνος για τη συμμόρφωση με όλους τους ισχύοντες τοπικούς νόμους και κανονισμούς. Η Jobe Sport International δεν φέρει καμία ευθύνη για ζημιές, τραυματισμούς ή απώλειες που προκύπτουν από ακατάλληλη χρήση, τροποποίηση ή μη τήρηση αυτού του εγχειριδίου.

ÖNEMLİ! KULLANMADAN ÖNCE BU KILAVUZU DİKKATLİCE OKUYUN. KULLANIM RİSKİ KULLANICIYA AİTTİR. ÜRETİCİ HASAR, YARALANMA VEYA KAYIPTAN SORUMLU DEĞİLDİR.

#### A. UYARILAR

DİKKAT! SADECE SERTİFİKALI PARÇALAR KULLANIN · YEREL YASALARA UYUN · 18 YAŞ ALTI İÇİN ÖNERİLMEZ · LİTYUM-İYON BATARYA · SUYA DALDIRMAYIN

##### A.1 KİŞİSEL GÜVENLİK

ÇOCUKLARDAN UZAK TUTUN · ONAYLI KORUYUCU EKİPMAN KULLANIN · PERVANE VE HAREKETLİ PARÇALAR CİDDİ YARALANMALARINA NEDEN OLABİLİR. UZAK DURUN.

##### A.2 SÜRÜŞ VE ORTAM

HALATI VÜCUDUNUZA SARMAZIN, SADECE TUTMA KOLUNU KULLANIN · MİNİMUM SU DERİNLİĞİ 1.2 M · TAHTA VE FOİLDEN UZAĞA DÜŞÜN · YÜZENLERDEN, SIĞ SUDAN, İŞKELELERDEN VE ENGELLERDEN KAÇININ · SICAKLIK SINIRLARI 0–45°C

##### A.3 BATARYA

ISLAK, HASARLI, ŞİŞMİŞ, SIZDIRAN VEYA AŞIRI ISINMIŞSA ŞARJ ETMEYİN · TEKNE ÜZERİNDE ŞARJ ETMEYİN · ŞARJ SIRASINDA ASLA GÖZETİMSİZ BIRAKMAYIN · ATEŞTEN VE AÇIK ALEVDEN UZAK TUTUN · SADECE VERİLEN ŞARJ CİHAZINI KULLANIN · KURU VE AÇIK ALANDA ŞARJ EDİN

#### B. KUTU AÇMA

##### B.1 PAKET İÇERİĞİ

1.15L tahta · 2. 85L tahta · 3. Montaj parçaları ve civatalar · 4. Pompa · 5. Şarj cihazı · 6. Batarya · 7. Sert çanta · 8. Direk · 9. Stabilizatör/arka kanat · 10. Kumanda şarj kablosu · 11. Kumanda · 12. Tahrik ünitesi · 13. Ön kanat

##### B.2 BATARYA

1. Bluetooth düğmesi · 2. Batarya durum göstergesi · 3. Döner kilit · 4. Güç düğmesi · 5. Entegre bağlantı noktası

##### B.3 UZAKTAN KUMANDA

Ekran: A. Batarya seviyesi · B. Hız · C. Tahta güç seviyesi · D. Bluetooth · E. Hız kademesi · 2. Güç düğmesi · 3. Manyetik şarj portu · 4. '+' hız artırma · 5. '-' hız azaltma · 6. Tetik/gaz kontrolü

#### C. MONTAJ

DİKKAT! BATARYAYI SUDA TAKIP ÇIKARMAYIN · KULLANMADAN ÖNCE TÜM CİVATALARI KONTROL EDİN · EŞLEŞMİŞ CİHAZLAR OTOMATİK BAĞLANIR · BAĞLANTI OLMAZSA KUMANDAYI VE BATARYAYI YENİDEN BAŞLATIN · YUMUŞAK VE TEMİZ BİR YÜZEYDE MONTE EDİN

##### C.1 TAHTA MONTAJI

Sert çantayı ve şişirilebilir kısmı yumuşak bir zemine yerleştirin · Şişirilebilir kısmı burundan kuyruğa doğru geçirin · 14–20 PSI basınca kadar şişirin

##### C.2 BATARYA MONTAJI

1. Bölmeyi açın · 2. Bataryayı tamamen yerleştirin · 3. Allen anahtarını çıkarın · 4. Bataryayı kilitleyin · 5. Bölmeyi kapatın

##### C.3 DİREK MONTAJI

A. Tahrik ünitesini yumuşak zeminde direğe monte edin · B. Direği tahtadaki yuvaya yerleştirin · C. Civatalarla sabitleyin · D. Ön ve arka kanatları takın

##### C.4 KUMANDA BAĞLANTISI

Güç düğmesine yaklaşık 5 saniye basarak açın · Güç + '-' düğmesine 2 saniye basılı tutun · Kumanda miknatısı ile batarya düğmesine 3 saniye basın · Bluetooth simgesi kaybolana kadar bekleyin

#### D. KULLANIM

DİKKAT! PARÇALAR SABİT DEĞİLSE KULLANMAYIN · MOTORU SU DIŞINDA VEYA İNSANLARA YAKIN ÇALIŞTIRMAYIN · HASARLIYSA KULLANMAYIN · FOİL VEYA PERVANE BİR ŞEYE ÇARPARSA DURDURUN · MOTORU SU DIŞINDA ÇALIŞTIRMAYIN · ALKOL VEYA UYUŞTURUCU KULLANMAYIN · ÇALIŞAN TAHTAYA ATLAMAYIN

##### D.1 KUMANDA TEMELLERİ

Tetik: Çekildikçe güç artar · Tetik ile seçim yapılır · '-' yukarı/sol · '+' aşağı/sağ

##### D.2 KULLANIM ÖNCESİ KONTROL

Civatalar sıkı · Batarya dolu · Batarya kilitli · Kanatlar ve direk sabit · Pervane temiz · Kumanda

bağlı · Kumanda kayışı takılı

##### D.3 SÜRÜŞ TALİMATLARI

En düşük güçte başlayın, su derinliği en az 1.2 m olmalı · Önce yüzüstü veya diz üstü başlayın · Hızı yavaşça artırın · Kuyruğu kaldırmak için hafifçe geriye yaslanın · Kontrol sağladığınızda yavaşça ayağa kalkın · Ön ayağınızı kuyruğa doğru konumlandırın · Arka ayağınızla hafif baskı uygulayın · Düşerseniz tetiği bırakın

##### D.4 KULLANIM SONRASI

Tahtayı sudan çıkarın · Kumandayı kapatın · Bataryayı kapatın · Bataryayı çıkarın: uzaktan kilidi açın · Düşmeye basarak bölmeyi açın · Bataryayı çıkarın

#### E. BAKIM

DİKKAT! YÜKSEK BASINÇLI SU VEYA KİMYASAL TEMİZLEYİCİ KULLANMAYIN · 1 AYDAN UZUN SAKLAMA İÇİN BATARYAYI YAKLAŞIK %50 ŞARJDA TUTUN

##### E.1 TEMİZLİK VE KURUTMA

Kapatın: kumandayı kapatın ve bataryayı çıkarın · Tatlı su ile durulayın: motor, direk, kanatlar, tahta, batarya, kumanda · Tüm parçaları bezle kurulayın ve havada kurutun

##### E.2 ŞARJ

Kuru ortamda şarj edin · Portların kuru olduğundan emin olun · Ortalama süre yaklaşık 3 saat · Şarj cihazını asla örtmeyin · Asla gözetimsiz bırakmayın

##### E.3 SAKLAMA

Serin ve kuru yer · Güneş ışığından kaçının · Uzun süreli saklama: batarya yaklaşık %50 şarjda

#### GARANTİ VE SORUMLULUK

Kullanıcı, geçerli tüm yerel yasa ve düzenlemelere uymaktan sorumludur. Jobe Sport International, hatalı kullanım, değişiklik veya bu kılavuza uyulmaması sonucu oluşan hasar, yaralanma veya kayıplardan sorumlu değildir.

IMPORTANT! LES DENNE MANUALEN NØYE FØR BRUK. BRUK PÅ EGET ANSVAR. PRODUSENTEN ER IKKE ANSVARLIG FOR SKADE, PERSONSKADE ELLER TAP.

#### A. ADVARSLER

!FORSIKTIG! BRUK KUN CERTIFISERTE KOMPONENTER · FØLG LOKALE LOVER · IKKE ANBEFALT FOR PERSONER UNDER 18 ÅR · LITIUM-ION BATTERI · MÅ IKKE SENKES I VANN

##### A.1 PERSONLIG SIKKERHET

• HOLD UNNA BARN · BRUK GODKJENT BESKYTTELSESUTSTYR · PROPELL OG BEVEGELIGE DELER KAN FORÅRSAKE ALVORLIG SKADE. HOLD AVSTAND.

##### A.2 KJØRING OG OMGIVELSER

• IKKE VIKLE TAU RUNDT KROPPEN, BRUK KUN HÅNDTAK · MINSTE VANNDYBDE 1,2 M (47") · FALL BORT FRA BRETT OG FOIL · UNNGÅ SVØMMERE, GRUNT VANN, BRYGGER OG HINDRINGER · TEMPERATURGRENSE 0–45°C (32–113°F)

##### A.3 BATTERI

• IKKE LAD HVIS DET ER VÅTT, SKADET, OPPBLÅST, LEKKER ELLER OVEROPPHETET · IKKE LAD PÅ BÅTEN · FORLAT ALDRI UTEN TILSYN UNDER LADING · HOLD UNNA ILD/ÅPEN FLAMME · BRUK KUN MEDFØLGENDE LADER · LAD UTENDØRS PÅ ET TØRT STED

#### B. UT PAKKING

##### B.1 INNHOLD I PAKKEN

1.15L Brett · 2. 85L Brett · 3. Monteringsutstyr og bolter · 4. Pumpe · 5. Lader · 6. Batteri · 7. Hardkoffert · 8. Mast · 9. Stabiliserings-/bakvinge · 10. Ladekabel til fjernkontroll · 11. Fjernkontroll · 12. Fremdriftsenhet · 13. Frontvinge

##### B.2 BATTERI

1. Bluetooth-knapp · 2. Batteristatusdisplay · 3. Roterende lås · 4. Strømknapp · 5. Integreert port

##### B.3 FJERNKONTROLL

1. Display: A. Batterinivå · B. Hastighet · C. Brettets effektivnivå · D. Bluetooth · E. Hastighetsnivå · 2. Strømknapp · 3. Magnetisk ladeport · 4. '+' hastighetsnivå · 5. '-' hastighetsnivå · 6. Avtrekker/gasskontroll

#### C. MONTERING

!FORSIKTIG! IKKE INSTALLER/FJERN BATTERI I VANN · KONTROLLER ALLE BOLTER FØR BRUK · PARREDE ENHETER KOBLER SEG TIL AUTOMATISK · HVIS TILKOBLING MISLYKkes, START KONTROLLER OG BATTERI PÅ NYTT · MONTER PÅ MYK, REN OVERFLATE

##### C.1 MONTERING AV BRETT

Plasser hardkoffert og oppblåsbar del på myk overflate · Tre den oppblåsbare delen over hardkofferten fra front til bak · Pump opp til 14–20 PSI

##### C.2 INSTALLASJON AV BATTERI

1. Åpne rommet · 2. Sett batteriet helt inn · 3. Fjern unbrakonøkkel · 4. Lås batteriet · 5. Lukk rommet

##### C.3 MONTERING AV MAST

A. Monter fremdriftsenheten i masten på myk overflate · B. Sett masten inn i brettsporet · C. Fest med bolter · D. Monter front- og bakvinge

##### C.4 TILKOBLING AV FJERNKONTROLL

Hold strømknappen i ca. 5 sek for å slå på · Hold strømknapp + '+' i 2 sek · Trykk lenge på batteriknappen i 3 sek med magneten på fjernkontrollen · Vent til Bluetooth-ikonet forsvinner

#### D. BRUK

!FORSIKTIG! IKKE BRUK HVIS DELER IKKE ER FESTET · START ALDRI MOTOR UTENFOR VANN ELLER NÆR PERSONER · IKKE BRUK HVIS SKADET · STOPP HVIS FOIL/PROPELL TREFFER NOE · IKKE KJØR MOTOR UTENFOR VANN · INGEN ALKOHOL/DRUGS · HOPP ALDRI PÅ ET BRETT SOM ER I GANG

##### D.1 GRUNNLEGGENDE KONTROLLER

Avtrekker: trekk for å øke kraft · Velg via avtrekker · '+' opp/venstre · '-' ned/høyre

##### D.2 SJEKK FØR BRUK

Bolter stramme · Batteri ladet · Batteri låst · Vinger/mast festet · Propell fri · Kontroller tilkoblet · Håndstropp festet

##### D.3 KJØREINSTRUKSJONER

Start på laveste effekt i rolig vann  $\geq 1,2$  m (47") · Begynn liggende eller knelende før du reiser deg · Øk hastigheten gradvis · Len deg litt bakover for å løfte bakdelen · Når du har kontroll, reis

deg sakte · Plasser fremre fot pekende mot bakenden · Legg lett trykk på bakre fot · Slipp avtrekkeren hvis du faller

##### D.4 ETTER BRUK

Ta brettet opp av vannet · Slå av fjernkontrollen · Slå av batteriet · Fjern batteriet: Lås opp med fjernkontrollnøkkel · Trykk på knappen for å åpne rommet · Ta ut batteriet

#### E. VEDLIKEHOLD

!FORSIKTIG! IKKE BRUK HØYTRYKKS VANN ELLER KJEMISKE RENGJØRINGSMIDLER · VED LAGRING OVER 1 MÅNED, HOLD CA. 50 % LADNING

##### E.1 RENGJØRING OG TØRKING

Slå av strømmen: slå av fjernkontroll og koble fra batteriet · Skyll med ferskvann: motor, mast, vinger, Brett, batteri, fjernkontroll · Tørk alle deler med klut og la lufttørke

##### E.2 LADING

Lad i tørt miljø · Sørg for at porter er tørre · Typisk ca. 3 timer · Dekk aldri til laderen · Forlat aldri uten tilsyn

##### E.3 LAGRING

Kjølig, tørt sted · Unngå sollys · Langtidslagring: ca. 50 % batterilading

#### GARANTI OG ANSVAR

Brukeren er ansvarlig for å følge alle gjeldende lokale lover og forskrifter. Jobe Sport International påtar seg ikke ansvar for skade, personskade eller tap som skyldes feil bruk, modifikasjon eller manglende etterlevelse av denne manualen.

## ةي نقتل قئاثولا

ةصاخلا كتي ليوؤسم يلع م ادختسالا .م ادختسالا لبق ةي انعب ليلدلا اذه أرقا !ماه  
ةراسخ وأ ةباصل وأ ررض يأن ةللوؤسم ريغ ةعنصملا ةكرشلا

### A. تاريذحت

هب يصوم ريغ ةي لعل ني ناوقلاب مزلتلا ةدمتعم تانوكم طقف م ادختسالا ريذحت!  
ءاملا يفرمغت ال ةوي-مويثيل ةيراطب ةنس 18 ةود مه نم

### A.1 ةي صخشلا ةملاسل

دق ةكرحتلا ءازجالو ةحورملا ةدمتعم ةي امح تادعم دترا ءاطأل ءع اديعب ظفحي  
ءهنع اديعب قبا ةريطخ تاباصل ببست

### A.2 ةئيبل او م ادختسالا

رتم 1.2 ءاملا قمعل نذال دحل طقف ضرب قملا م ادختسالا ءامسج لوح لبحل فلت ال  
ةفصرألا ةلحضل ءايمل او نيح ابسل بنجت طوقسلا دنع حانجل او حولل ءع دعتبا  
ةويؤم ةجرد 0-45 ءارحل دودح قئ اوعل او

### A.3 ةيراطبل

نحشت ال ءدج ءنحس أو ءبرستم أو ءفختنم أو ءفلت أو ءلللم تنك اذ نحتش ال  
م ادختسالا بهلل او رانل ءع ادهعبأ ءنحشلا ءنثأ ءبقارم ءود ءكرت ال ءبارقل ال  
قلل طلاء او ءل فو فاج نك م يفرنحشا طقف قفرملا نحتشلا

### B. قودنصل اءحتف

#### B.1 ءوبعلا تايوتحم

7 ةيراطب 6 ءنحش 5 ءخضم 4 يفرابو تي بشت تاودأ 3 رتل 85 ءول 2 رتل 115 ءول 1  
12 م كحت زاهج 11 م كحت زاهج نحتش لباك 10 يفرلخ حانج 9 ءومع 8 ءبلص ءبي قح  
يم ءاملا حانجل 13 ءفدل ءدحو

#### B.2 ةيراطبل

ءدم ءنم 5 لي لغشت رز 4 راولد لفق 3 ةيراطبل ءلاح ءشاش 2 ءوتولب رز 1

#### B.3 م كحتل زاهج

E ءوتولب ال D ءولل ءقا يوتسم C ءعرسل ال B ةيراطبل يوتسم A ءزرع ءشاش 1  
رز 5 ءعرسل ءدايز رز 4 يسيطانغم نحتش ءنم 3 لي لغشتل رز 2 ءعرسل يوتسم  
م كحتل/ءانزل 6 ءعرسل ليلقت

#### C. عيمعتل

لبق يفرابو عيمع نم ققحت ءاملا يفراطبل ءلازل وأ بي كرتب مقت ال ريذحت!  
لي لغشت ءع ءلصلت ال لشف اذ ءي ءققت لصلت ال ديعة ءنرتقم ءزهجال م ادختسالا  
فيظنوم معان حطس يلع عيمعتل اب مق ةيراطبل او زاهجل

#### C.1 ءولل اعيمعت

لبق ال ءزل بءسالا معان حطس يلع ءنم لبل لباقلا ءزل او ءبلصل ءبي قح ال  
عض 14-20 PSI يتخ ءنم فلغل ال ءدم ءملا نم ءبي قح ال قوف ءنم لبل

#### C.2 ةيراطبل بي كرت

قلغل 5 ةيراطبل لفق 4 نل اءاتم فلزل 3 لم كلاب ةيراطبل لخد 2 ءرجل اءتفا 1  
ءرجل

#### C.3 ءومع اعيمعت

ءولل ءتفت يفرابو ءملا لخد B معان حطس يلع ءومع ال يفرابو ءدحو بي كرتب مق A  
يفرلغل او يفرابو نيحانجل بءر D يفرابو بءت C

#### C.4 م كحتل زاهج لي صوت

رز يلع طغضا لي لغشتل ل ناو 5 يلاوح لي لغشتل رز يلع رارم تسالا عم طغضا  
عم ناو 3 ةيراطبل رز يلع ءلوطم طغضا ني تي ناو ءدمل صقانل رز عم لي لغشتل  
ءوتولب ال زمري فتيغي يتح رظنا م كحتل زاهج سيطانغم

#### D. لي لغشتل

نم برقلل او ءاملا ءراخ ءرحتل لغشت ال ءتبت م ءازجال نكت مل اذ لغشت ال ريذحت!

ال م سجب ءحورملا ءحانجل اذ مدطصا اذ فقت ءفلت نك اذ م ادختسالا ءصخش ال  
ءنثأ ءولل يلع زفتت ال ءارءملا ءلوح ءنم ءاملا ءراخ ءرحتل لغشت  
لي لغشتل

### D.1 م كحتل تايوتسم

ءنزل رز راسي ال/لعل صقانل رز ءنزل ربع رتخ ءوقلا ءدايز بءسالا ءنزل  
ني ميلا لفسال

### D.2 م ادختسالا لبق صخش

ءتبت م ءومع ال ءنجل ال ءلفقم ةيراطبل ءنوحشم ةيراطبل ءم كحم يفرابو  
ءتبت م كحتل زاهج مازح ءلصت م كحتل زاهج ءي ءلاخ ءحورملا

### D.3 بوءرلا تامليعت

ءاطب ال ءي ءضوب ءب ا رتم 1.2 ءل قئ ال قمعب ءءءء ءاي م يفرلقت لبق ءب ءب  
ءنم ءلي ءل ءفرل ءل ءل ءنحنا ءي يردت ءعرسل ءز ءوقولا لبق ءوكرل  
ءلي طغضا ءل ءل ءل ءتءب ءي ءم ال ءم قء ءض ءطبب فق ءم كحتل اب روعشلا  
ءطقس اذ ءنزل ءرتا ءي ءل ءل مءقلل

### D.4 م ادختسالا ءب

لفقل اءتفا ةيراطبل لزل ءيراطبل فقو ءم كحتل زاهج فقو ءاملا نم ءولل ءرء  
ةيراطبل ءرء ءرءل ءتفل رزل طغضا م كحتل زاهج م ادختسالا

### E. ءنايصال

رءه نم رءكأل ني زءلل ءي ءي مي ءومع ءل طغض ال يلع ءم م ادختسالا ريذحت!  
50% يلاوح نحتش يلع طغضا

### E.1 في فءتلاو فيظنل

ءرءملا ءبءل ءملا بءطشا ءيراطبل لصلفاو م كحتل زاهج فقو ءلي لغشتل فقو  
ءماق ءع طقب ءزجال عيمع فءج م كحتل زاهج ءيراطبل او ءولل او ءنجل او ءومع ال  
ءاو ءل فءتلا ءكرت او

### E.2 نحتش

طغ ال ءاعس 3 يلاوح ءءء قءرءتسي ءنم ال ءفاق نم ءكأ ءفاق ءئيبي يفرنحشا  
ءبقارم ءود ءكرت ال ءنحشلا

### E.3 ني زءلل

50% يلاوح نحتش لي وطلل ني زءلل سمشلا ءءشا بءجت ءفاق ءراب نك م

### ةي ليوؤسم او نامضل

Jobe Sport ءكرش ءي لعل ءولل او ني ناوقلا عيمع م ءملا ءنم ليوؤسم م ادختسالا  
ريغ م ادختسالا ءءءان ءراسخ ءباصل ءررض يأن ءللوؤسم ريغ International  
لي لعل اذ ءءب ءملا ءل ءي ءلصل

**重要！** 使用前请仔细阅读本手册。风险自负。制造商对任何损坏、伤害或损失不承担责任。

## A. 警告

！注意！仅使用认证组件。遵守当地法律。不建议18岁以下使用。锂离子电池。请勿浸入水中

### A.1 人身安全

• 远离儿童。佩戴认可的防护装备。螺旋桨和运动部件可能造成严重伤害。请保持距离

### A.2 骑行与环境

• 不要将绳索缠绕在身体上。仅使用手柄。最低水深1.2米(47英寸)。跌落时远离板和水翼。避开游泳者、浅水区、码头和障碍物。温度限制0–45°C (32–113°F)

### A.3 电池

• 如电池潮湿、损坏、鼓胀、泄漏或过热，请勿充电。不要在船上充电。充电时切勿无人看管。远离火源或明火。仅使用随附充电器。在干燥的户外环境中充电

## B. 开箱

### B.1 包装内容

• 1. 115L板。2. 85L板。3. 安装配件和螺栓。4. 气泵。5. 充电器。6. 电池。7. 硬壳箱。8. 桅杆。9. 稳定翼/尾翼。10. 遥控充电线。11. 遥控器。12. 推进装置。13. 前翼

### B.2 电池

• 1. 蓝牙按钮。2. 电池状态显示。3. 旋转锁。4. 电源按钮。5. 集成接口

### B.3 遥控器

• 1. 显示屏：A. 电池电量。B. 速度。C. 板功率等级。D. 蓝牙。E. 速度档位。2. 电源按钮。3. 磁吸充电接口。4. '+'速度档。5. '-'速度档。6. 扳机/油门控制

## C. 组装

！注意！不要在水中安装或拆卸电池。使用前检查所有螺栓。已配对设备会自动重连。如连接失败，请重启遥控器和电池。在柔软干净的表面上组装

### C.1 板体组装

将硬壳和充气部分放在柔软表面。从前端到尾部将充气部分套在硬壳上。充气至14–20 PSI

### C.2 电池安装

• 1. 打开电池仓。2. 完全插入电池。3. 取出内六角扳手。4. 锁定电池。5. 关闭电池仓

### C.3 桅杆组装

A. 在柔软表面将推进装置装入桅杆。B. 将桅杆插入板槽。C. 用螺栓固定。D. 安装前翼和尾翼

### C.4 遥控器连接

按住电源约5秒开机。按住电源+'-'2秒。用遥控器磁吸长按电池按钮3秒。等待蓝牙图标消失

## D. 操作

！注意！如部件未固定请勿操作。切勿在水外或靠近人员时

启动电机。如设备损坏请勿使用。如水翼或螺旋桨撞击物体请停止。不要在水外运行电机。禁止酒精或药物影响下使用。板运行时切勿跳上去

### D.1 控制器基础

扳机：拉动增加动力。通过扳机选择。-'向上/左。+'向下/右

### D.2 使用前检查

螺栓紧固。电池已充电。电池已锁定。翼和桅杆牢固。螺旋桨无障碍。控制器已连接。控制器手绳已连接

### D.3 骑行说明

从最低功率在平静水域且水深≥1.2米开始。先俯卧或跪姿再站立。逐渐增加速度。略微后倾抬起尾部。感觉可控后慢慢站起。前脚朝向尾部方向。后脚轻微施压。跌落时松开扳机

### D.4 使用后

将板移出水面。关闭遥控器。关闭电池。取出电池：用遥控钥匙解锁。按按钮打开电池仓。取出电池

## E. 维护

！注意！不要使用高压水或化学清洁剂。存放超过1个月时保持约50%电量

### E.1 清洁与干燥

断电：关闭遥控器并断开电池。用清水冲洗电机、桅杆、翼、板、电池和遥控器。用布擦干并自然风干

### E.2 充电

在干燥环境中充电。确保接口干燥。通常约3小时。不要覆盖充电器。切勿无人看管

### E.3 存储

存放于阴凉干燥处。避免阳光直射。长期存储保持约50%电量

## 保修与责任

用户有责任遵守所有适用的当地法律法规。Jobe Sport International 对因不当使用、改装或未遵循本手册而造成的任何损坏、伤害或损失不承担责任。

**JOBE** 

**MANUFACTURED BY**

Jobe Sports International  
Heerwaardensestraat 30  
6624KK Heerwaarden  
The Netherlands

+31(0)487573090  
info@jobesports.com  
www.jobesports.com